

生産終了予定商品のお知らせ

セーフティドアスイッチ

発行日
2014年3月3日

No. 2014005C(2)

小形電磁ロック・セーフティドアスイッチ 形D4GLシリーズ、 スライドキーユニット 形D4GL-SK10-LKシリーズ 生産終了のお知らせ

《お断りとお願い》

2014年1月発行のプロダクトニュースNo. 2014005Cの生産終了予定商品に変更(追加)がありました。
前回との変更点は、形D4GL-SK10-LK-K、形D4GL-SK10-LKH-Kの追加です。
お手数ですが、旧版は廃棄いただき、今回お届けのNo. 2014005C(2)(2014年3月3日発行)と差し替えをお願いいたします。

生産終了予定商品



小形電磁ロック・セーフティドアスイッチ
形D4GLシリーズ
スライドキーユニット
形D4GL-SK10-LKシリーズ



推奨代替商品

小形電磁ロック・セーフティドアスイッチ
形D4SL-Nシリーズ
スライドキーユニット
形D4SL-NSK10-LKシリーズ

■生産終了予定時期

2015年3月末

■推奨代替商品をご利用いただいた場合の注意点

全タイプにおいて外形寸法、配線仕様、取付寸法および一部定格性能と動作特性が異なります。

■生産終了予定商品との相違点

推奨代替商品形式	本体の色	外形寸法	配線接続	取付寸法	定格性能	動作特性	操作方法
形D4SL-N	◎	×	×	×	×	○	◎
形D4SL-NSK10-LK	◎	○	—	○	—	—	◎

◎：互換

○：ほとんど変更ありません／相似性の高い変更

×：変更大

—：該当する仕様がありません

■生産終了予定商品と推奨代替商品

生産終了予定商品	推奨代替商品	標準価格(¥)
形D4GL-1AFA-A	形D4SL-N4AFA	12,800
	形D4SL-N4AFA-N	11,800
形D4GL-1AFA-A4	形D4SL-N4AFA	12,800
	形D4SL-N4AFA-N	11,800
形D4GL-1AFG-A	形D4SL-N4AFG	12,800
	形D4SL-N4AFG-N	11,800
形D4GL-1AFG-A4	形D4SL-N4AFG	12,800
	形D4SL-N4AFG-N	11,800

生産終了予定商品	推奨代替商品	標準価格(¥)
形D4GL-1BFA-A	形D4SL-N4BFA	12,800
	形D4SL-N4BFA-N	11,800
形D4GL-1BFA-A4	形D4SL-N4BFA	12,800
	形D4SL-N4BFA-N	11,800
形D4GL-1BFG-A	形D4SL-N4BFG	12,800
	形D4SL-N4BFG-N	11,800
形D4GL-1BFG-A4	形D4SL-N4BFG	12,800
	形D4SL-N4BFG-N	11,800
形D4GL-1CFA-A	形D4SL-N4CFA	12,800
	形D4SL-N4CFA-N	11,800
形D4GL-1CFA-A4	形D4SL-N4CFA	12,800
	形D4SL-N4CFA-N	11,800
形D4GL-1CFG-A	形D4SL-N4CFG	12,800
	形D4SL-N4CFG-N	11,800
形D4GL-1CFG-A4	形D4SL-N4CFG	12,800
	形D4SL-N4CFG-N	11,800
形D4GL-1DFA-A	形D4SL-N4DFA	12,800
	形D4SL-N4DFA-N	11,800
形D4GL-1DFA-A4	形D4SL-N4DFA	12,800
	形D4SL-N4DFA-N	11,800
形D4GL-1DFG-A	形D4SL-N4DFG	12,800
	形D4SL-N4DFG-N	11,800
形D4GL-1DFG-A4	形D4SL-N4DFG	12,800
	形D4SL-N4DFG-N	11,800
形D4GL-1EFA-A	形D4SL-N4EFA-D	13,800
	形D4SL-N4EFA-DN	12,800
形D4GL-1EFA-A4	形D4SL-N4EFA-D4	14,300
	形D4SL-N4EFA-D4N	13,300
形D4GL-1EFG-A	形D4SL-N4EFG-D	13,800
	形D4SL-N4EFG-DN	12,800
形D4GL-1EFG-A4	形D4SL-N4EFG-D4	14,300
	形D4SL-N4EFG-D4N	13,300
形D4GL-1FFA-A	形D4SL-N4FFA-D	13,800
	形D4SL-N4FFA-DN	12,800
形D4GL-1FFA-A4	形D4SL-N4FFA-D4	14,300
	形D4SL-N4FFA-D4N	13,300
形D4GL-1FFG-A	形D4SL-N4FFG-D	13,800
	形D4SL-N4FFG-DN	12,800
形D4GL-1FFG-A4	形D4SL-N4FFG-D4	14,300
	形D4SL-N4FFG-D4N	13,300
形D4GL-1GFA-A	形D4SL-N4GFA-D	13,800
	形D4SL-N4GFA-DN	12,800

生産終了予定商品	推奨代替商品	標準価格(¥)
形D4GL-1GFA-A4	形D4SL-N4GFA-D4	14,300
	形D4SL-N4GFA-D4N	13,300
形D4GL-1GFG-A	形D4SL-N4GFG-D	13,800
	形D4SL-N4GFG-DN	12,800
形D4GL-1GFG-A4	形D4SL-N4GFG-D4	14,300
	形D4SL-N4GFG-D4N	13,300
形D4GL-1HFA-A	形D4SL-N4HFA-D	13,800
	形D4SL-N4HFA-DN	12,800
形D4GL-1HFA-A4	形D4SL-N4HFA-D4	14,300
	形D4SL-N4HFA-D4N	13,300
形D4GL-1HFG-A	形D4SL-N4HFG-D	13,800
	形D4SL-N4HFG-DN	12,800
形D4GL-1HFG-A4	形D4SL-N4HFG-D4	14,300
	形D4SL-N4HFG-D4N	13,300
形D4GL-2AFA-A	形D4SL-N2AFA	12,800
	形D4SL-N2AFA-N	11,800
形D4GL-2AFA-A4	形D4SL-N2AFA	12,800
	形D4SL-N2AFA-N	11,800
形D4GL-2AFG-A	形D4SL-N2AFG	12,800
	形D4SL-N2AFG-N	11,800
形D4GL-2AFG-A4	形D4SL-N2AFG	12,800
	形D4SL-N2AFG-N	11,800
形D4GL-2BFA-A	形D4SL-N2BFA	12,800
	形D4SL-N2BFA-N	11,800
形D4GL-2BFA-A4	形D4SL-N2BFA	12,800
	形D4SL-N2BFA-N	11,800
形D4GL-2BFG-A	形D4SL-N2BFG	12,800
	形D4SL-N2BFG-N	11,800
形D4GL-2BFG-A4	形D4SL-N2BFG	12,800
	形D4SL-N2BFG-N	11,800
形D4GL-2CFA-A	形D4SL-N2CFA	12,800
	形D4SL-N2CFA-N	11,800
形D4GL-2CFA-A4	形D4SL-N2CFA	12,800
	形D4SL-N2CFA-N	11,800
形D4GL-2CFG-A	形D4SL-N2CFG	12,800
	形D4SL-N2CFG-N	11,800
形D4GL-2CFG-A4	形D4SL-N2CFG	12,800
	形D4SL-N2CFG-N	11,800
形D4GL-2DFA-A	形D4SL-N2DFA	12,800
	形D4SL-N2DFA-N	11,800
形D4GL-2DFA-A4	形D4SL-N2DFA	12,800
	形D4SL-N2DFA-N	11,800

生産終了予定商品	推奨代替商品	標準価格(¥)
形D4GL-2DFG-A	形D4SL-N2DFG	12,800
	形D4SL-N2DFG-N	11,800
形D4GL-2DFG-A4	形D4SL-N2DFG	12,800
	形D4SL-N2DFG-N	11,800
形D4GL-2EFA-A	形D4SL-N2EFA-D	13,800
	形D4SL-N2EFA-DN	12,800
形D4GL-2EFA-A4	形D4SL-N2EFA-D4	14,300
	形D4SL-N2EFA-D4N	13,300
形D4GL-2EFG-A	形D4SL-N2EFG-D	13,800
	形D4SL-N2EFG-DN	12,800
形D4GL-2EFG-A4	形D4SL-N2EFG-D4	14,300
	形D4SL-N2EFG-D4N	13,300
形D4GL-2FFA-A	形D4SL-N2FFA-D	13,800
	形D4SL-N2FFA-DN	12,800
形D4GL-2FFA-A4	形D4SL-N2FFA-D4	14,300
	形D4SL-N2FFA-D4N	13,300
形D4GL-2FFG-A	形D4SL-N2FFG-D	13,800
	形D4SL-N2FFG-DN	12,800
形D4GL-2FFG-A4	形D4SL-N2FFG-D4	14,300
	形D4SL-N2FFG-D4N	13,300
形D4GL-2GFA-A	形D4SL-N2GFA-D	13,800
	形D4SL-N2GFA-DN	12,800
形D4GL-2GFA-A4	形D4SL-N2GFA-D4	14,300
	形D4SL-N2GFA-D4N	13,300
形D4GL-2GFG-A	形D4SL-N2GFG-D	13,800
	形D4SL-N2GFG-DN	12,800
形D4GL-2GFG-A4	形D4SL-N2GFG-D4	14,300
	形D4SL-N2GFG-D4N	13,300
形D4GL-2HFA-A	形D4SL-N2HFA-D	13,800
	形D4SL-N2HFA-DN	12,800
形D4GL-2HFA-A4	形D4SL-N2HFA-D4	14,300
	形D4SL-N2HFA-D4N	13,300
形D4GL-2HFG-A	形D4SL-N2HFG-D	13,800
	形D4SL-N2HFG-DN	12,800
形D4GL-2HFG-A4	形D4SL-N2HFG-D4	14,300
	形D4SL-N2HFG-D4N	13,300
形D4GL-4AFA-A	形D4SL-N4AFA	12,800
	形D4SL-N4AFA-N	11,800
形D4GL-4AFA-A4	形D4SL-N4AFA	12,800
	形D4SL-N4AFA-N	11,800
形D4GL-4AFG-A	形D4SL-N4AFG	12,800
	形D4SL-N4AFG-N	11,800





生産終了予定商品	推奨代替商品	標準価格(¥)
形D4GL-4AFG-A4	形D4SL-N4AFG	12,800
	形D4SL-N4AFG-N	11,800
形D4GL-4BFA-A	形D4SL-N4BFA	12,800
	形D4SL-N4BFA-N	11,800
形D4GL-4BFA-A4	形D4SL-N4BFA	12,800
	形D4SL-N4BFA-N	11,800
形D4GL-4BFG-A	形D4SL-N4BFG	12,800
	形D4SL-N4BFG-N	11,800
形D4GL-4BFG-A4	形D4SL-N4BFG	12,800
	形D4SL-N4BFG-N	11,800
形D4GL-4CFA-A	形D4SL-N4CFA	12,800
	形D4SL-N4CFA-N	11,800
形D4GL-4CFA-A4	形D4SL-N4CFA	12,800
	形D4SL-N4CFA-N	11,800
形D4GL-4CFG-A	形D4SL-N4CFG	12,800
	形D4SL-N4CFG-N	11,800
形D4GL-4CFG-A4	形D4SL-N4CFG	12,800
	形D4SL-N4CFG-N	11,800
形D4GL-4DFA-A	形D4SL-N4DFA	12,800
	形D4SL-N4DFA-N	11,800
形D4GL-4DFA-A4	形D4SL-N4DFA	12,800
	形D4SL-N4DFA-N	11,800
形D4GL-4DFG-A	形D4SL-N4DFG	12,800
	形D4SL-N4DFG-N	11,800
形D4GL-4DFG-A4	形D4SL-N4DFG	12,800
	形D4SL-N4DFG-N	11,800
形D4GL-4EFA-A	形D4SL-N4EFA-D	13,800
	形D4SL-N4EFA-DN	12,800
形D4GL-4EFA-A4	形D4SL-N4EFA-D4	14,300
	形D4SL-N4EFA-D4N	13,300
形D4GL-4EFG-A	形D4SL-N4EFG-D	13,800
	形D4SL-N4EFG-DN	12,800
形D4GL-4EFG-A4	形D4SL-N4EFG-D4	14,300
	形D4SL-N4EFG-D4N	13,300
形D4GL-4FFA-A	形D4SL-N4FFA-D	13,800
	形D4SL-N4FFA-DN	12,800
形D4GL-4FFA-A4	形D4SL-N4FFA-D4	14,300
	形D4SL-N4FFA-D4N	13,300
形D4GL-4FFG-A	形D4SL-N4FFG-D	13,800
	形D4SL-N4FFG-DN	12,800
形D4GL-4FFG-A4	形D4SL-N4FFG-D4	14,300
	形D4SL-N4FFG-D4N	13,300

生産終了予定商品	推奨代替商品	標準価格(¥)
形D4GL-4GFA-A	形D4SL-N4GFA-D	13,800
	形D4SL-N4GFA-DN	12,800
形D4GL-4GFA-A4	形D4SL-N4GFA-D4	14,300
	形D4SL-N4GFA-D4N	13,300
形D4GL-4GFG-A	形D4SL-N4GFG-D	13,800
	形D4SL-N4GFG-DN	12,800
形D4GL-4GFG-A4	形D4SL-N4GFG-D4	14,300
	形D4SL-N4GFG-D4N	13,300
形D4GL-4HFA-A	形D4SL-N4HFA-D	13,800
	形D4SL-N4HFA-DN	12,800
形D4GL-4HFA-A4	形D4SL-N4HFA-D4	14,300
	形D4SL-N4HFA-D4N	13,300
形D4GL-4HFG-A	形D4SL-N4HFG-D	13,800
	形D4SL-N4HFG-DN	12,800
形D4GL-4HFG-A4	形D4SL-N4HFG-D4	14,300
	形D4SL-N4HFG-D4N	13,300
形D4GL-2ADA-A4	形D4SL-N2AFA	12,800
	形D4SL-N2AFA-N	11,800
形D4GL-2BDA-A	形D4SL-N2BFA	12,800
	形D4SL-N2BFA-N	11,800
形D4GL-2EDA-A	形D4SL-N2EDA-D	16,100
	形D4SL-N2EDA-DN	15,100
形D4GL-2EDG-A	形D4SL-N2EDG-D	16,100
	形D4SL-N2EDG-DN	15,100
形D4GL-2FDA-A	形D4SL-N2FDA-D	16,100
	形D4SL-N2FDA-DN	15,100
形D4GL-2FDG-A	形D4SL-N2FDG-D	16,100
	形D4SL-N2FDG-DN	15,100
形D4GL-2GDA-A	形D4SL-N2GDA-D	16,100
	形D4SL-N2GDA-DN	15,100
形D4GL-2GDG-A	形D4SL-N2GDG-D	16,100
	形D4SL-N2GDG-DN	15,100
形D4GL-2HDA-A	形D4SL-N2HDA-D	16,100
	形D4SL-N2HDA-DN	15,100
形D4GL-2HDG-A	形D4SL-N2HDG-D	16,100
	形D4SL-N2HDG-DN	15,100
形D4GL-4ADA-A	形D4SL-N4AFA	12,800
	形D4SL-N4AFA-N	11,800
形D4GL-4CDG-A4	形D4SL-N4CFG	12,800
	形D4SL-N4CFG-N	11,800
形D4GL-4GDG-A4	形D4SL-N4GDG-D4	16,600
	形D4SL-N4GDG-D4N	15,600

生産終了予定商品	推奨代替商品	標準価格(¥)
形D4GL-2AFA-A-SJ	形D4SL-N2AFA	12,800
	形D4SL-N2AFA-N	11,800
形D4GL-2AFG-A-SJ	形D4SL-N2AFG	12,800
	形D4SL-N2AFG-N	11,800
形D4GL-2BFA-A-SJ	形D4SL-N2BFA	12,800
	形D4SL-N2BFA-N	11,800
形D4GL-2BFG-A-SJ	形D4SL-N2BFG	12,800
	形D4SL-N2BFG-N	11,800
形D4GL-2CFA-A-SJ	形D4SL-N2CFA	12,800
	形D4SL-N2CFA-N	11,800
形D4GL-2CFG-A-SJ	形D4SL-N2CFG	12,800
	形D4SL-N2CFG-N	11,800
形D4GL-2DFA-A-SJ	形D4SL-N2DFA	12,800
	形D4SL-N2DFA-N	11,800
形D4GL-2DFG-A-SJ	形D4SL-N2DFG	12,800
	形D4SL-N2DFG-N	11,800
形D4GL-2EFA-A-SJ	形D4SL-N2EFA-D	13,800
	形D4SL-N2EFA-DN	12,800
形D4GL-2EFG-A-SJ	形D4SL-N2EFG-D	13,800
	形D4SL-N2EFG-DN	12,800
形D4GL-2FFA-A-SJ	形D4SL-N2FFA-D	13,800
	形D4SL-N2FFA-DN	12,800
形D4GL-2FFG-A-SJ	形D4SL-N2FFG-D	13,800
	形D4SL-N2FFG-DN	12,800
形D4GL-2GFA-A-SJ	形D4SL-N2GFA-D	13,800
	形D4SL-N2GFA-DN	12,800
形D4GL-2GFG-A-SJ	形D4SL-N2GFG-D	13,800
	形D4SL-N2GFG-DN	12,800
形D4GL-2HFA-A-SJ	形D4SL-N2HFA-D	13,800
	形D4SL-N2HFA-DN	12,800
形D4GL-2HFG-A-SJ	形D4SL-N2HFG-D	13,800
	形D4SL-N2HFG-DN	12,800
形D4GL-4AFA-A-SJ	形D4SL-N4AFA	12,800
	形D4SL-N4AFA-N	11,800
形D4GL-4AFG-A-SJ	形D4SL-N4AFG	12,800
	形D4SL-N4AFG-N	11,800
形D4GL-4BFA-A-SJ	形D4SL-N4BFA	12,800
	形D4SL-N4BFA-N	11,800
形D4GL-4BFG-A-SJ	形D4SL-N4BFG	12,800
	形D4SL-N4BFG-N	11,800
形D4GL-4CFA-A-SJ	形D4SL-N4CFA	12,800
	形D4SL-N4CFA-N	11,800

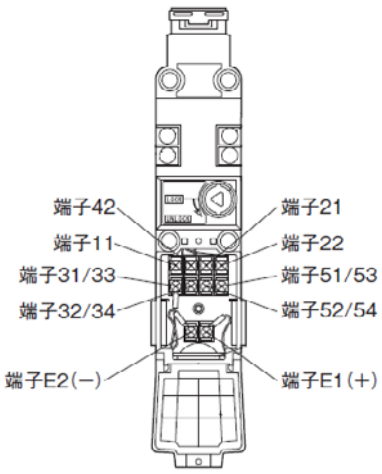
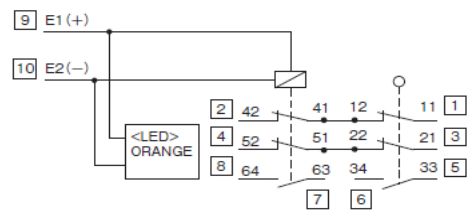
生産終了予定商品	推奨代替商品	標準価格(¥)
形D4GL-4CFG-A-SJ	形D4SL-N4CFG	12,800
	形D4SL-N4CFG-N	11,800
形D4GL-4DFA-A-SJ	形D4SL-N4DFA	12,800
	形D4SL-N4DFA-N	11,800
形D4GL-4DFG-A-SJ	形D4SL-N4DFG	12,800
	形D4SL-N4DFG-N	11,800
形D4GL-4EFA-A-SJ	形D4SL-N4EFA-D	13,800
	形D4SL-N4EFA-DN	12,800
形D4GL-4EFG-A-SJ	形D4SL-N4EFG-D	13,800
	形D4SL-N4EFG-DN	12,800
形D4GL-4FFA-A-SJ	形D4SL-N4FFA-D	13,800
	形D4SL-N4FFA-DN	12,800
形D4GL-4FFG-A-SJ	形D4SL-N4FFG-D	13,800
	形D4SL-N4FFG-DN	12,800
形D4GL-4GFA-A-SJ	形D4SL-N4GFA-D	13,800
	形D4SL-N4GFA-DN	12,800
形D4GL-4GFG-A-SJ	形D4SL-N4GFG-D	13,800
	形D4SL-N4GFG-DN	12,800
形D4GL-4HFA-A-SJ	形D4SL-N4HFA-D	13,800
	形D4SL-N4HFA-DN	12,800
形D4GL-4HFG-A-SJ	形D4SL-N4HFG-D	13,800
	形D4SL-N4HFG-DN	12,800
形D4GL-SK10-LK	形D4SL-NSK10-LK	16,400
形D4GL-SK10-LKH	形D4SL-NSK10-LKH	20,500
形D4GL-SK10-LK-K	形D4SL-NSK10-LK-K	16,400
形D4GL-SK10-LKH-K	形D4SL-NSK10-LKH-K	20,500

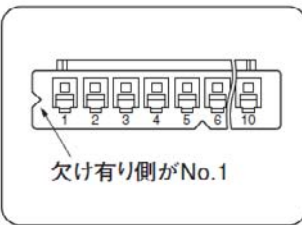
■端子配置／配線接続

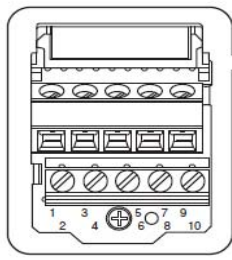
生産終了予定商品 形D4GLシリーズ	推奨代替商品 形D4SL-Nシリーズ
<p>端子配置図</p> 	<p>端子配置図 (接点仕様:2NC/1NO+2NC/1NOの場合)</p>  <p>コネクタタイプ</p>   <p>端子台タイプ</p>  

■ 取付寸法

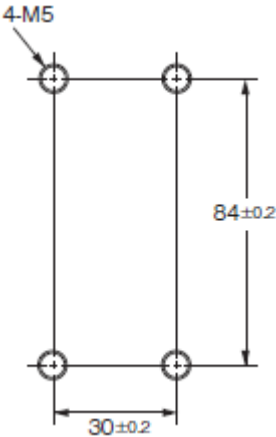
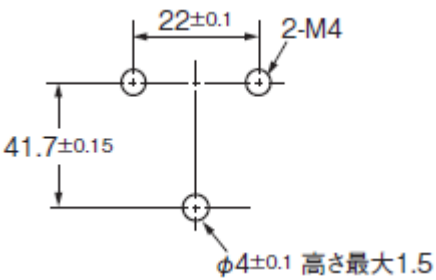
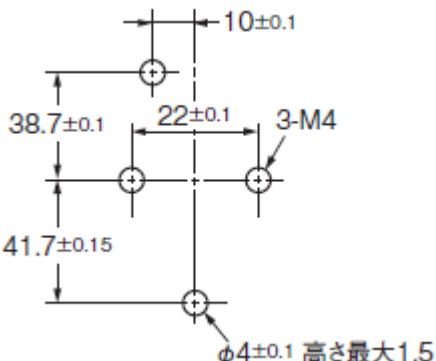
生産終了予定商品 形D4GLシリーズ	推奨代替商品 形D4SL-Nシリーズ
	<p>正面取付時</p>  <p>側面取付時</p> 

■外形寸法

<p>生産終了予定商品 形D4GLシリーズ／形D4GL-SK10-LKシリーズ</p>	<p>推奨代替商品 形D4SL-Nシリーズ／形D4SL-NSK10-LKシリーズ</p>
<p>形D4GLシリーズ</p>	<p>形D4SL-Nシリーズ</p> <p>コネクタタイプ</p> <p>端子台タイプ</p>

生産終了予定商品
形D4GLシリーズ／形D4GL-SK10-LKシリーズ

形D4GL-SK10-LKシリーズ

扉開時

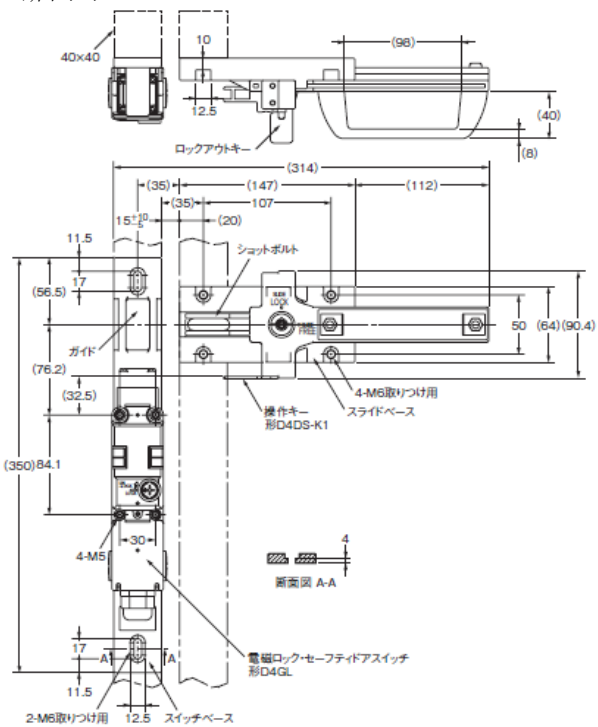

扉閉時

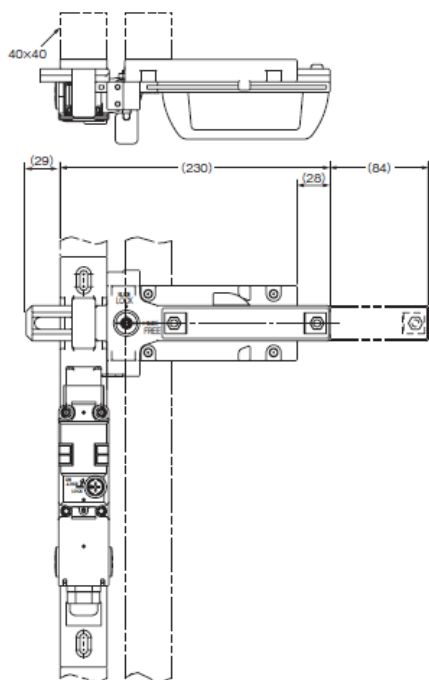

推奨代替商品
形D4SL-Nシリーズ／形D4SL-NSK10-LKシリーズ

形D4SL-NSK10-LKシリーズ

扉開時

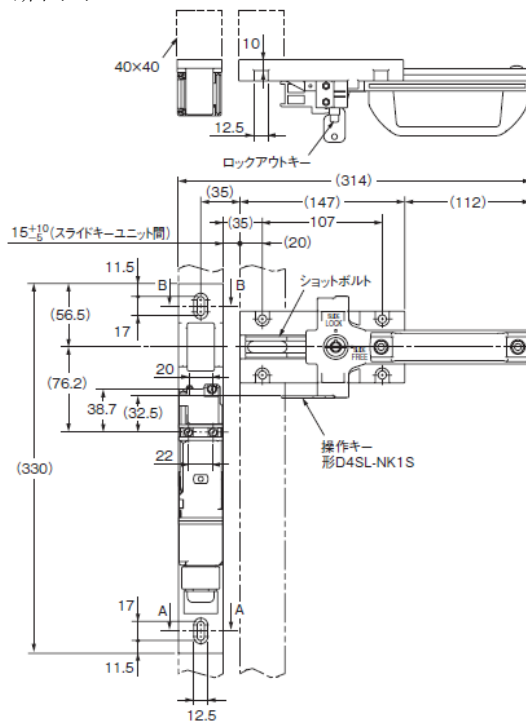

扉閉時

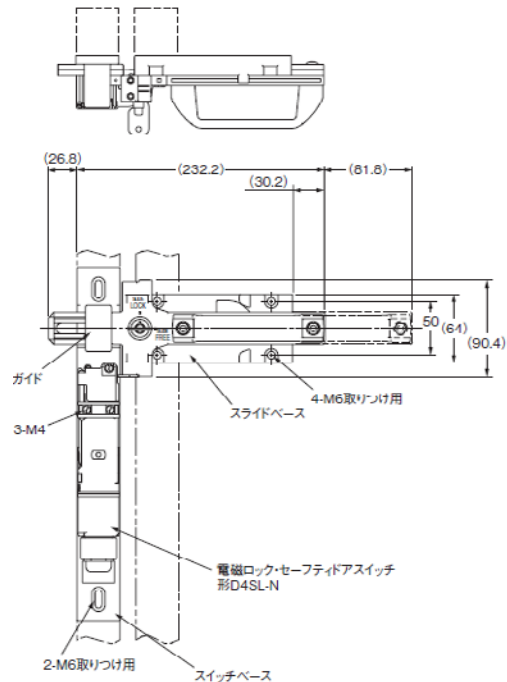

■ 定格／性能

項目	生産終了予定商品 形D4GLシリーズ	推奨代替商品 形D4SL-Nシリーズ
TÜV認証定格	AC-15 定格作動電流(Ie):0.75A 定格作動電圧(Ue):240V DC-13 定格作動電流(Ie):0.27A 定格作動電圧(Ue):250V	AC-15 定格作動電流(Ie):11-42, 21-52, 21-22: 1.5A その他の端子:1A 定格作動電圧(Ue):120V DC-13 定格作動電流(Ie):0.22A 定格作動電圧(Ue):125V
UL認証定格	AC:C300 DC:Q300	AC:C150 DC:R150
電磁コイル消費電流	約200mA	投入時 6接点タイプ:260mA 4接点/5接点タイプ:約200mA 常時 約200mA
表示灯(LED)消費電流	約3mA	約10mA
電氣的耐久性	50万回以上(DC24V 4mA、抵抗負荷) 15万回以上(AC125V 1A×2回路、 DC24V 4mA×2回路、抵抗負荷)	15万回以上(AC125V 1A、抵抗負荷)
許容操作速度	0.05~0.5m/s	0.05~1m/s
許容操作頻度	最大30回/min	最大5回/min
直接開路動作までの動き	最小10mm	最小15mm
ロック時引抜強度	最小1,000N	最小1,300N
接触抵抗	100mΩ以下	200mΩ以下
最小適用負荷	DC24V 4mA 抵抗負荷	DC5V 1mA 抵抗負荷
定格絶縁電圧(Ui)	300V	150V
インパルス耐電圧	同極端子間:2.5kV 異極端子間:4kV その他各端子と非充電金属部間:4kV	同極端子間:1.5kV 異極端子間:1.5kV その他各端子と非充電金属部間:2.5kV
振動(誤動作)	10~55Hz 片振幅0.75mm	10~55Hz 片振幅0.35mm
衝撃(誤動作)	300m/s ² 以上	80m/s ² 以上

■ 動作特性

	生産終了予定商品 形D4GLシリーズ	推奨代替商品 形D4SL-Nシリーズ
動作までの動き 最大10mm		動作までの動き 最大15mm
ロックまでの動き 最小4mm		ロックまでの動き 最小3mm

本案内に記載の仕様・価格は、発行時点のものです。予告なく変更することがありますので、ご了承ください。
 本案内では主に仕様上の変更点を記載しています。ご使用上の注意事項等、ご使用の際に必要な内容につきましては、必ずカタログ、仕様書、取扱説明書、マニュアル等をお読みください。