



# 生産終了予定商品

## 小形耐圧防爆形リミットスイッチ

形WLF5 シリーズ



# 推奨代替商品

形WLF6 シリーズ

### 2004年3月末生産終了予定

### 推奨代替商品をご利用いただいた場合の注意点

- ・ 防爆構造が異なります。
- ・ 推奨代替商品には、ケーブル、コネクタの手配が別途必要になります。
- ・ 形WLF5Hタイプ(形WLF5HAL5タイプを除く)は、動作特性が異なりますので、事前に仕様の確認をお願いします。

### 生産終了商品との相違点

形式	本体の色	外形寸法	配線接続	取付寸法	定格性能	動作特性	操作方法
形WLF5Hタイプ (形WLF5HAL5タイプを除く)	×	×	×		×	×	
形WLF5D、D2タイプ (形WLF5D28タイプを除く)	×	×	×		×		

：完全互換  
 ・：ほとんど変更ありません / 相似性の高い変更  
 ×：変更大  
 -：該当する仕様がありません

### 外形寸法

#### 生産終了予定商品 形WLF5H2

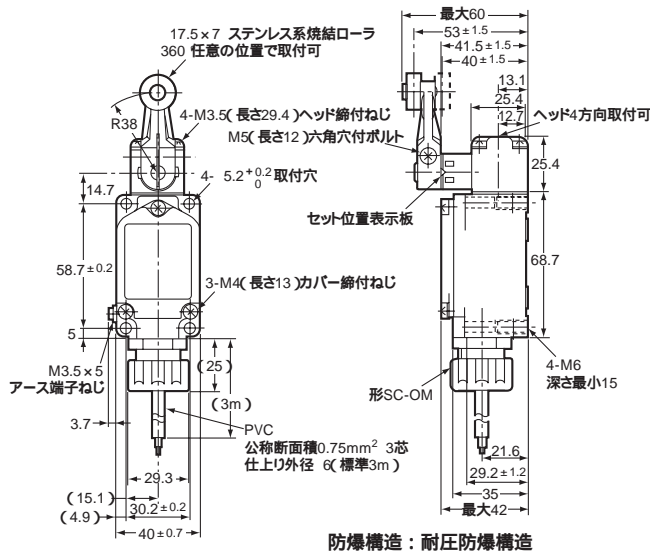

#### 取り付け穴加工寸法

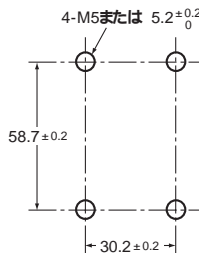

#### 推奨代替商品 形WLF6G2

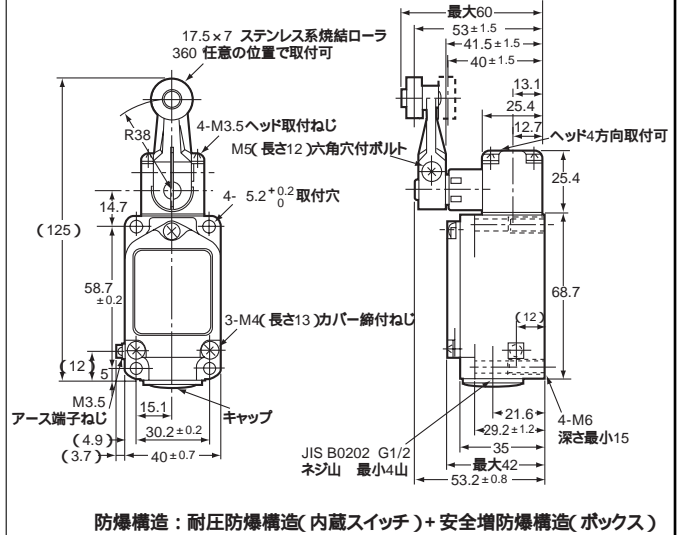

#### 取り付け穴加工寸法

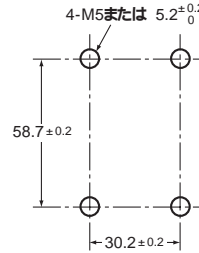

## 生産終了商品と推奨代替商品

生産終了予定商品	推奨代替商品
形WLF5H2	形WLF6G2 注1、注2、注3、注4、注5
形WLF5H12	形WLF6G12 注1、注2、注3、注4、注5
形WLF5HL	形WLF6GL 注1、注2、注3、注4、注5
形WLF5D	形WLF6D 注1、注2、注3、注5
形WLF5D2	形WLF6D2 注1、注2、注3、注5
形WLF5D28	推奨代替商品はありません
形WLF5NJ	
形WLF5H2 5M	形WLF6G2 注1、注2、注3、注4、注5
形WLF5H12 5M	形WLF6G12 注1、注2、注3、注4、注5
形WLF5HL 5M	形WLF6GL 注1、注2、注3、注4、注5
形WLF5D 5M	形WLF6D 注1、注2、注3、注5
形WLF5D2 5M	形WLF6D2 注1、注2、注3、注5
形WLF5D28 5M	推奨代替商品はありません
形WLF5NJ 5M	
形WLF5HAL5-F	
形WLF5H2-F	形WLF6G2 注1、注2、注3、注4、注5
形WLF5D-F	形WLF6D 注1、注2、注3、注5
形WLF5H2-F 5M	形WLF6G2 注1、注2、注3、注4、注5
形WLF5HAL5-F Nレバー	推奨代替商品はありません
形WLF5H12-F	形WLF6G12 注1、注2、注3、注4、注5
形WLF5H12-F 5M	形WLF6G12 注1、注2、注3、注4、注5
形WLF5HL-F	形WLF6GL 注1、注2、注3、注4、注5
形WLF5HL-F 5M	形WLF6GL 注1、注2、注3、注4、注5
形WLF5D-F 5M	形WLF6D 注1、注2、注3、注5
形WLF5D2-F	形WLF6D2 注1、注2、注3、注5
形WLF5D2-F 5M	形WLF6D2 注1、注2、注3、注5
形WLF5D28-F	推奨代替商品はありません
形WLF5D28-F 5M	
形WLF5NJ-F	
形WLF5NJ-F 5M	
形WLF5NJ-F 10M	
形WLF5D28 10M	
形WLF5D28-F 10M	
形WLF5H2-F 10M	形WLF6G2 注1、注2、注3、注4、注5
形WLF5H2 10M	形WLF6G2 注1、注2、注3、注4、注5

注1. 専用のコネクタ オムロン 形SC-E- )がセットが必要です。

注2. ケーブルは製品には付いていません。別途お求めください。当社では取り扱っておりません。

注3. 形状、取り付けピッチも互換性があります。

注4. 動作特性に互換性はありません。

注5. 防爆構造が異なります。形WLF5シリーズ( Exd II CT6 ) 形WLF6シリーズ( Exde II CT6X )