

スイッチング・パワーサプライ (15/30/60/120/240/480Wタイプ) S8VK-G

周囲温度-40~+70°Cの広範囲で
使用が可能
スリム化デザインで装置・設備の
小型化に貢献



- ACフリー入力: AC100~240V(AC85~264V)
- DC入力可能: DC90~350V
- 120%ピーク電流
- UL Class2出力に対応(15W、30W、60W)
- EMS: EN 61204-3
EMI: EN 61204-3 ClassB
- 船舶規格 (LR規格) 適合
- 欧州標準の棒端子タイプ *1
- 無償保証期間: 3年 *2

*1. 丸端子、Y端子はご使用できません。
*2. 詳細は22ページの「無償保証期間と無償保証範囲」をご覧ください。



16ページの「正しくお使いください」をご覧ください。



関連商品

ノイズフィルタ
形S8V-NF



注. 詳細は「S8V-NFデータシート」
(カタログ番号SGTC-069)をご覧ください。

DC電子式サーキットプロテクタ
形S8V-CP



注. 詳細は「S8V-CPデータシート」(カタログ番号SGTC-075)を
ご覧ください。

S8VK-G

形式構成

■形式基準 種類／標準価格に記載している形式に従い、発注してください。

形S8VK-G□□□□□□-□

シリーズ名 ① ② ③

①容量

記号	容量
015	15W
030	30W
060	60W
120	120W
240	240W
480	480W

②出力電圧

記号	出力電圧(DC)
05	5V
12	12V
24	24V
48	48V

③オプション機種

記号	機能
なし	標準タイプ
400	コーティングタイプ

種類／標準価格

■本体

容量	入力電圧	出力電圧(DC)	出力電流	ピーク電流	形式	標準価格(¥)
15W	AC100~240V (許容範囲 AC85~264V、 DC90~350V)	5V	3A	3.6A	形S8VK-G01505	7,400
		12V	1.2A	1.44A	形S8VK-G01512	
		24V	0.65A	0.78A	形S8VK-G01524	
30W		5V	5A	6A	形S8VK-G03005	8,950
		12V	2.5A	3A	形S8VK-G03012	
		24V	1.3A	1.56A	形S8VK-G03024	
60W		12V	4.5A	5.4A	形S8VK-G06012	11,200
		24V	2.5A	3A	形S8VK-G06024	
120W		24V	5A	6A	形S8VK-G12024	17,300
240W	24V	10A	12A	形S8VK-G24024	31,500	
	48V	5A	6A	形S8VK-G24048		
480W	24V	20A	24A	形S8VK-G48024	50,500	
	48V	10A	12A	形S8VK-G48048		

注. オプション機種の標準価格は、当社営業までお問い合わせください。

定格／性能／機能

項目	容量 出力電圧 (DC)	15W			30W			
		5V	12V	24V	5V	12V	24V	
効率	AC100V入力時 *6	76% typ.	80% typ.	83% typ.	78% typ.	82% typ.	86% typ.	
	AC200V入力時 *6	76% typ.	79% typ.	81% typ.	79% typ.	83% typ.	87% typ.	
入力条件	入力電圧許容範囲 *1	単相 AC85～264V、DC90～350V *10						
	周波数 *1	50/60Hz(47～450Hz)						
	電流	AC100V入力時 *6	0.35A typ.	0.35A typ.	0.35A typ.	0.6A typ.	0.65A typ.	0.65A typ.
		AC200V入力時 *6	0.25A typ.	0.25A typ.	0.25A typ.	0.35A typ.	0.4A typ.	0.4A typ.
	力率 *6	—						
	リーク電流	AC100V入力時	0.5mA以下					
AC200V入力時		1mA以下						
突入電流 *2 (25℃、コールドスタート)	AC100V入力時	16A typ.						
	AC200V入力時	32A typ.						
出力特性	出力電流	3A	1.2A	0.65A	5A	2.5A	1.3A	
	ピーク電流	3.6A	1.44A	0.78A	6A	3A	1.56A	
	電圧可変範囲 *3	-10～+15%(V. ADJにて)						
	リップルノイズ 電圧 *4	AC100V～240V入力時 *6	60mVp-p以下	60mVp-p以下	150mVp-p以下	40mVp-p以下	70mVp-p以下	110mVp-p以下
			周波数帯域20MHz時	周波数帯域20MHz時	周波数帯域20MHz時	周波数帯域20MHz時	周波数帯域20MHz時	周波数帯域20MHz時
	静的入力変動 *7	0.4%以下						
	静的負荷変動 *13	0.8%以下						
	温度変動	AC100V～240V入力時	0.05%/℃以下					
	起動時間 *2	AC100V入力時 *6	600ms typ.			600ms typ.		
		AC200V入力時 *6	400ms typ.			500ms typ.		
	出力保持時間 *2	AC100V入力時 *6	20ms typ.			20ms typ.		
AC200V入力時 *6		100ms typ.			110ms typ.			
付属機能	過電流保護	有、自動復帰						
	過電圧保護 *5	有 定格出力電圧の130%以上、遮断(電断復帰)						
	直列運転	可(2台まで、外付けダイオード要)						
	並列運転	可(使用上の注意をご参照ください。)(電源2台まで)						
絶縁耐圧	耐電圧	AC3.0kV 1min(入力端子一括)と(出力端子一括)間、カットオフ電流20mA AC2.0kV 1min(入力端子一括)と(PE端子記号)間、カットオフ電流20mA AC1.0kV 1min(出力端子一括)と(PE端子記号)間、カットオフ電流20mA						
	絶縁抵抗	100MΩ以上、DC500V(出力端子一括)と(入力端子一括・PE端子記号)間						
	使用周囲温度 *12	-40～+70℃(温度によるディレーティング有)(結露および氷結しないこと)						
環境	保存温度	-40～+85℃(ただし、結露および氷結しないこと)						
	使用周囲湿度	0～95%(保存湿度0～95%RH)						
	耐振動	10～55Hz 片振幅0.375mm 3方向 各2hにて異常のないこと						
信頼性	耐衝撃	150m/s ² 6方向 各3回にて異常のないこと						
	MTBF *8	13.5万時間以上						
構造	期待寿命 *9	10年以上						
	質量	150g以下				195g以下		
規格対応	冷却ファン	無						
	保護構造	IP20、EN/IEC 60529による						
	高調波抑制	EN 61000-3-2適合						
	EMI	雑音端子電圧	EN 61204-3 ClassB、EN 55011 ClassB適合					
		放射妨害電界強度	EN 61204-3 ClassB、EN 55011 ClassB適合					
	EMS	EN 61204-3 high severity levels						
	安全規格	UL Listed : UL 508(Listing、Class2 Output : Per UL 1310) UL UR : UL 62368-1 (Recognition) cUL : CSA C22.2 No.107.1(Class2 Output : Per CSA C22.2 No.223) cUR : CSA C22.2 No.62368-1 EN : EN 62477-1、EN 62368-1 PELV(EN 60204-1、EN 62477-1)準拠 EN 61558-2-16準拠 RCM(EN61000-6-4)						
		船舶規格	LR規格 *10 *11					
		SEMI規格	SEMI F47-0706(AC200～240V入力時) 準拠					

*1.インバータによっては出力仕様として、出力周波数を50/60Hzと表示されているものもありますが、パワーサプライの内部温度上昇により発煙・焼損の恐れがありますので、インバータの出力をパワーサプライの電源として使用しないでください。

*2.25℃、コールドスタート。9～10ページの「**特性データ**」を参照ください。

*3.V.ADJのボリューム操作では電圧可変範囲の+15%以上に電圧が上昇します。
出力電圧を可変する場合は、電源の出力電圧を確認し負荷を破損させないようにご注意ください。

*4.使用周囲温度が-25～+70℃の場合。

*5.入力電源の復帰については、10ページの「**●過電圧保護機能**」を参照ください。

*6.定格出力電圧かつ定格出力電流の場合の値です。

*7.定格出力電圧かつ定格出力電流において、入力電圧を許容入力電圧の範囲でゆっくり変化させた時の、出力電圧の変動の最大値。

*8.MTBFはJEITA RCR-9102に沿って計算された値です。

*9.22ページの「**予防保全のための推奨交換時期と定期的な交換のお奨め**」を参照ください。

*10.DC入力時の安全規格対象について

DC入力時はUL 62368-1、cUR(CSA C22.2 No.62368-1)、EN 62477-1、EN 62368-1、LR規格が安全規格対象となります。

DC入力時は外部ヒューズによって安全性を確保することになります。

外部ヒューズは以下の条件を満足するように選定ください。

形S8VK-G015□□(DC350V以上、3A)

形S8VK-G030□□(DC350V以上、4A)

*11.船舶規格への適合について

クランプフィルタ(TDK製ZCAT2035-0930)またはその同等品を、形S8VK-Gシリーズの入出力端子に接続したケーブルに取りつけてください。

ノイズフィルタ(シャフナー製FN2080-10-06)またはその同等品を、形S8VK-Gシリーズの入力端子に取りつけてください。

*12.-40～-25℃については、入力電圧の投入から定格出力電圧が出るまでに時間がかかることがあります。

またリップルノイズの値が範囲外となる場合があります。

*13.入力電圧がAC100～240Vの場合に、出力電流を0A～定格出力電流の範囲で変動させたときの値です。

項目	容量 出力電圧 (DC)	60W		120W	
		12V	24V	24V	
効率	AC100V入力時 *6	84% typ.	87% typ.	83% typ.	
	AC200V入力時 *6	85% typ.	88% typ.	86% typ.	
入力条件	入力電圧許容範囲 *1	単相 AC85~264V、DC90~350V *10			
	周波数 *1	50/60Hz (47~450Hz)		50/60Hz (47~63Hz)	
	電流	AC100V入力時 *6	1.2A typ.	1.2A typ.	1.5A typ.
		AC200V入力時 *6	0.7A typ.	0.75A typ.	0.75A typ.
	力率 *6	—			
	リーク電流	AC100V入力時	0.5mA以下		
		AC200V入力時	1mA以下		
突入電流 *2 (25℃、コールドスタート)	AC100V入力時	16A typ.			
	AC200V入力時	32A typ.			
出力特性	出力電流	4.5A	2.5A	5A	
	ピーク電流	5.4A	3A	6A	
	電圧可変範囲 *3	-10~+15% (V. ADJにて)			
	リップルノイズ 電圧 *4	AC100V~240V入力時 *6	150mVp-p以下 周波数帯域20MHz時	210mVp-p以下 周波数帯域20MHz時	150mVp-p以下 周波数帯域20MHz時
			静的入力変動 *7	0.4%以下	
	静的負荷変動 *13	0.8%以下			
	温度変動	AC100V~240V入力時	0.05%/℃以下		
	起動時間 *2	AC100V入力時 *6	700ms typ.		800ms typ.
		AC200V入力時 *6	500ms typ.		800ms typ.
	出力保持時間 *2	AC100V入力時 *6	20ms typ.		40ms typ.
AC200V入力時 *6		90ms typ.		40ms typ.	
付属機能	過電流保護	有、自動復帰			
	過電圧保護 *5	有 定格出力電圧の130%以上、遮断(電断復帰)			
	直列運転	可(2台まで、外付けダイオード要)			
	並列運転	可(使用上の注意をご参照ください。)(電源2台まで)			
	出力表示灯	有(LED、色：緑)、定格電圧の80~90%以上で点灯			
絶縁耐圧	耐電圧	AC3.0kV 1min(入力端子一括)と(出力端子一括)間、カットオフ電流20mA			
		AC2.0kV 1min(入力端子一括)と(PE端子記号)間、カットオフ電流20mA			
		AC1.0kV 1min(出力端子一括)と(PE端子記号)間、カットオフ電流20mA			
絶縁抵抗	100MΩ以上、DC500V(出力端子一括)と(入力端子一括・PE端子記号)間				
環境	使用周囲温度 *12	-40~+70℃(温度によるディレーティング有)(結露および氷結しないこと)			
	保存温度	-40~+85℃(ただし、結露および氷結しないこと)			
	使用周囲湿度	0~95%(保存湿度0~95%RH)			
	耐振動	10~55Hz 片振幅0.375mm 3方向 各2hにて異常のないこと			
	耐衝撃	150m/s ² 6方向 各3回にて異常のないこと			
信頼性	MTBF *8	13.5万時間以上			
	期待寿命 *9	10年以上			
構造	質量	260g以下		620g以下	
	冷却ファン	無			
	保護構造	IP20、EN/IEC 60529による			
規格対応	高調波抑制	EN 61000-3-2適合			
	EMI	雑音端子電圧	EN 61204-3 ClassB、EN 55011 ClassB適合		
		放射妨害電界強度	EN 61204-3 ClassB、EN 55011 ClassB適合		
	EMS	EN 61204-3 high severity levels			
	安全規格	UL Listed : UL 508(Listing、For 60 W only Class2 Output : Per UL 1310)			
		UL UR : UL 62368-1 (Recognition)			
		cUL : CSA C22.2 No.107.1 (For 60 W only Class2 Output : Per CSA C22.2 No.223)			
cUR : CSA C22.2 No.62368-1					
船舶規格	EN : EN 62477-1、EN 62368-1				
	PELV(EN 60204-1、EN 62477-1)準拠				
	EN 61558-2-16準拠				
SEMI規格	RCM(EN61000-6-4)				
	船舶規格	LR規格 *10 *11			
	SEMI規格	SEMI F47-0706(AC200~240V入力時)準拠			

*1.インバータによっては出力仕様として、出力周波数を50/60Hzと表示されているものもありますが、パワーサプライの内部温度上昇により発煙・焼損の恐れがありますので、インバータの出力をパワーサプライの電源として使用しないでください。

*2.25℃、コールドスタート。9~10ページの「特性データ」を参照ください。

*3.V.ADJのボリューム操作では電圧可変範囲の+15%以上に電圧が上昇します。

出力電圧を可変する場合は、電源の出力電圧を確認し負荷を破損させないようにご注意ください。

*4.使用周囲温度が-25~+70℃の場合。

*5.入力電源の復帰については、10ページの「●過電圧保護機能」を参照ください。

*6.定格出力電圧かつ定格出力電流の場合の値です。

*7.定格出力電圧かつ定格出力電流において、入力電圧を許容入力電圧の範囲でゆっくり変化させた時の、出力電圧の変動の最大値。

*8.MTBFはJEITA RCR-9102に沿って計算された値です。

*9.22ページの「予防保全のための推奨交換時期と定期的な交換のお奨め」を参照ください。

*10.DC入力時の安全規格対象について

DC入力時はUL 62368-1、cUR(CSA C22.2 No.62368-1)、EN 62477-1、EN 62368-1、LR規格が安全規格対象となります。

DC入力時は外部ヒューズによって安全性を確保することになります。

外部ヒューズは以下の条件を満足するように選定ください。

形S8VK-G060□□(DC350V以上、6A)

形S8VK-G12024(DC350V以上、5A)

*11.船舶規格への適合について

クランプフィルタ(TDK製ZCAT2035-0930)またはその同等品を、形S8VK-Gシリーズの入出力端子に接続したケーブルに取りつけてください。

ノイズフィルタ(シャフナー製FN2080-10-06)またはその同等品を、形S8VK-Gシリーズの入力端子に取りつけてください。

*12.-40~-25℃については、入力電圧の投入から定格出力電圧が出るまでに時間がかかることがあります。

またリップルノイズの値が範囲外となる場合があります。

*13.入力電圧がAC100~240Vの場合に、出力電流を0A~定格出力電流の範囲で変動させたときの値です。

項目	容量 出力電圧 (DC)	240W		480W		
		24V	48V	24V	48V	
効率	AC100V入力時 *6	88% typ.	90% typ.	89% typ.	90% typ.	
	AC200V入力時 *6	91% typ.	92% typ.	92% typ.	93% typ.	
入力条件	入力電圧許容範囲 *1	単相 AC85~264V、DC90~350V *10				
	周波数 *1	50/60Hz(47~63Hz)				
	電流	AC100V入力時 *6	2.9A typ.	2.8A typ.	5.5A typ.	5.4A typ.
		AC200V入力時 *6	1.5A typ.		2.7A typ.	
	力率 *6	0.9以上				
	リーク電流	AC100V入力時	0.5mA以下			
		AC200V入力時	1mA以下			
突入電流 *2 (25℃、コールドスタート)	AC100V入力時	16A typ.				
	AC200V入力時	32A typ.				
出力特性	出力電流	10A	5A	20A	10A	
	ピーク電流	12A	6A	24A	12A	
	電圧可変範囲 *3	-10~+15%(V. ADJにて)				
	リップルノイズ 電圧 *4	AC100V~240V入力時 *6	240mVp-p以下 周波数帯域20MHz時	350mVp-p以下 周波数帯域20MHz時	290mVp-p以下 周波数帯域20MHz時	610mVp-p以下 周波数帯域20MHz時
		静的入力変動 *7	0.4%以下			
	静的負荷変動 *13	0.8%以下				
	温度変動	AC100V~240V入力時	0.05%/℃以下			
		起動時間 *2	AC100V入力時 *6	300ms typ.	500ms typ.	
	出力保持時間 *2	AC200V入力時 *6	300ms typ.		300ms typ.	
		AC100V入力時 *6	40ms typ.		40ms typ.	
	AC200V入力時 *6	40ms typ.		50ms typ.		
付属機能	過電流保護	有、自動復帰				
	過電圧保護 *5	有 定格出力電圧の130%以上、遮断(電断復帰)				
	直列運転	可(2台まで、外付けダイオード要)				
	並列運転	可(使用上の注意をご参照ください。)(電源2台まで)				
	出力表示灯	有(LED、色：緑)、定格電圧の80~90%以上で点灯				
絶縁耐圧	耐電圧	AC3.0kV 1min(入力端子一括)と(出力端子一括)間、カットオフ電流20mA AC2.0kV 1min(入力端子一括)と(PE端子記号)間、カットオフ電流20mA AC1.0kV 1min(出力端子一括)と(PE端子記号)間、カットオフ電流20mA				
	絶縁抵抗	100MΩ以上、DC500V(出力端子一括)と(入力端子一括・PE端子記号)間				
環境	使用周囲温度 *12	-40~+70℃(温度によるディレーティング有)(結露および氷結しないこと)				
	保存温度	-40~+85℃(ただし、結露および氷結しないこと)				
	使用周囲湿度	0~95%(保存湿度0~95%RH)				
	耐振動	10~55Hz 片振幅0.375mm 3方向 各2hにて異常のないこと				
	耐衝撃	150m/s ² 6方向 各3回にて異常のないこと				
信頼性	MTBF *8	13.5万時間以上				
	期待寿命 *9	10年以上				
構造	質量	900g以下		1,500g以下		
	冷却ファン	無				
	保護構造	IP20、EN/IEC 60529による				
規格対応	高調波抑制	EN 61000-3-2適合				
	EMI	雑音端子電圧	EN 61204-3 ClassB、EN 55011 ClassB適合			
		放射妨害電界強度	EN 61204-3 ClassB、EN 55011 ClassB適合			
	EMS	EN 61204-3 high severity levels				
	安全規格	UL Listed : UL 508(Listing) UL UR : UL 62368-1 (Recognition) cUL : CSA C22.2 No.107.1 cUR : CSA C22.2 No.62368-1 EN : EN 62477-1、EN 62368-1 Lloyd's Resister *10 *11 PELV(EN 60204-1、EN 62477-1)準拠 EN 61558-2-16準拠 RCM(EN61000-6-4)				
		船舶規格	LR規格 *10 *11			
		SEMI規格	SEMI F47-0706(AC200~240V入力時)準拠			

*1.インバータによっては出力仕様として、出力周波数を50/60Hzと表示されているものもありますが、パワーサプライの内部温度上昇により発煙・焼損の恐れがありますので、インバータの出力をパワーサプライの電源として使用しないでください。

*2.25℃、コールドスタート。9~10ページの「**特性データ**」を参照ください。

*3.V.ADJのボリューム操作では電圧可変範囲の+15%以上に電圧が上昇します。
出力電圧を可変する場合は、電源の出力電圧を確認し負荷を破損させないようにご注意ください。

*4.使用周囲温度が-25~+70℃の場合。

*5.入力電源の復帰については、10ページの「**●過電圧保護機能**」を参照ください。

*6.定格出力電圧かつ定格出力電流の場合の値です。

*7.定格出力電圧かつ定格出力電流において、入力電圧を許容入力電圧の範囲でゆっくり変化させた時の、出力電圧の変動の最大値。

*8.MTBFはJEITA RCR-9102に沿って計算された値です。

*9.22ページの「**予防保全のための推奨交換時期と定期的な交換のお奨め**」を参照ください。

*10.DC入力時の安全規格対象について

DC入力時はUL 62368-1、cUR(CSA C22.2 No.62368-1)、EN 62477-1、EN 62368-1、LR規格が安全規格対象となります。

DC入力時は外部ヒューズによって安全性を確保することになります。

外部ヒューズは以下の条件を満足するように選定ください。

形S8VK-G240□□(DC350V以上、8A)

形S8VK-G480□□(DC350V以上、12A)

*11.船舶規格への適合について

クランプフィルタ(TDK製ZCAT2035-0930)またはその同等品を、形S8VK-Gシリーズの入出力端子に接続したケーブルに取りつけてください。

ノイズフィルタ(シャプナー製FN2080-10-06)またはその同等品を、形S8VK-Gシリーズの入出力端子に取りつけてください。

*12.-40~+25℃については、入力電圧の投入から定格出力電圧が出るまでに時間がかかることがあります。

またリップルノイズの値が範囲外となる場合があります。

*13.入力電圧がAC100~240Vの場合に、出力電流を0A~定格出力電流の範囲で変動させたときの値です。

S8VK-G

接続

■ブロック図

形S8VK-G015□□ (15W)

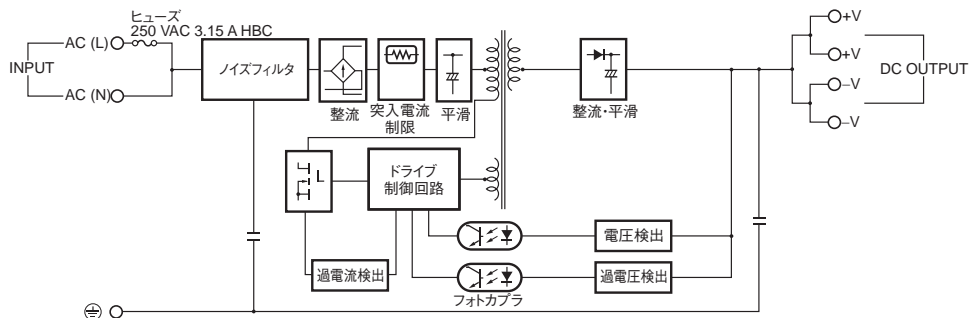

形S8VK-G030□□ (30W)

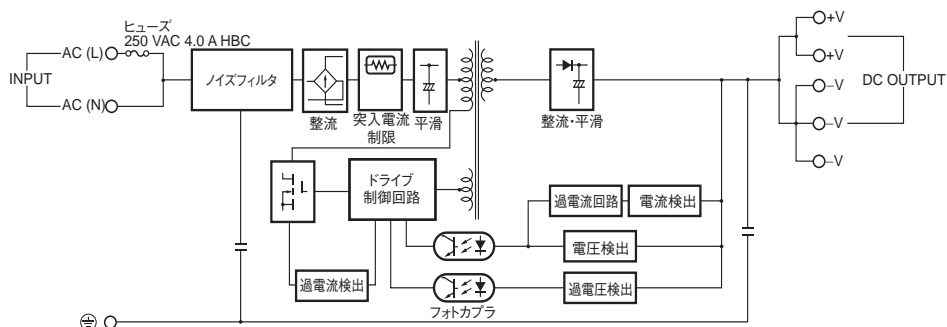

形S8VK-G060□□ (60W)

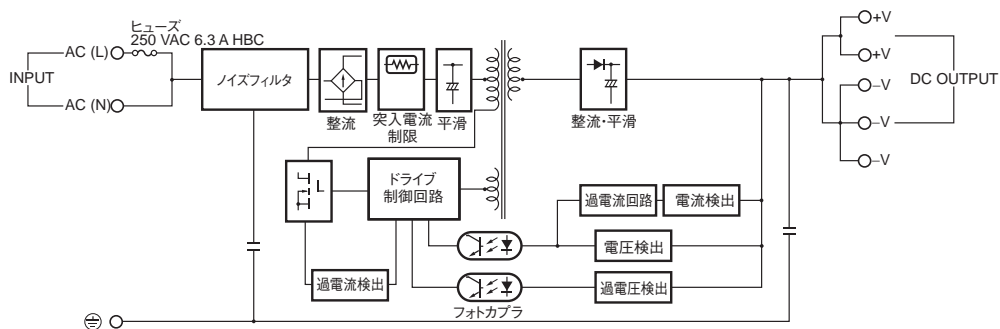

形S8VK-G12024 (120W)

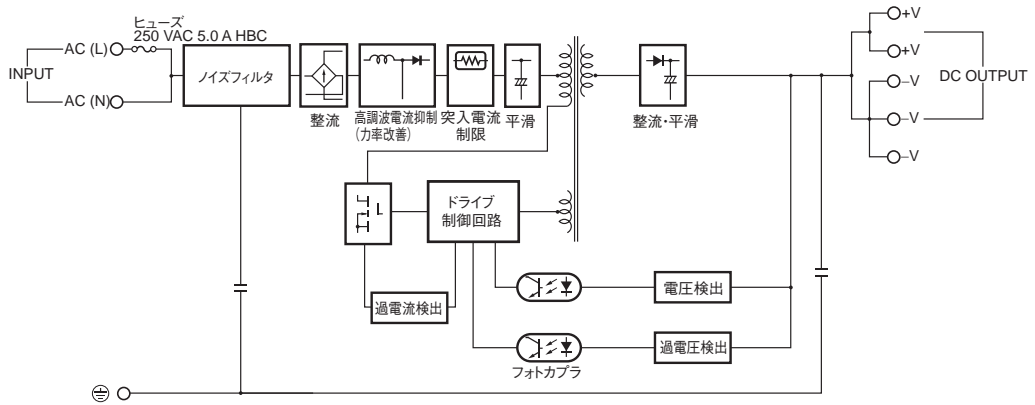

形S8VK-G240□□ (240W)

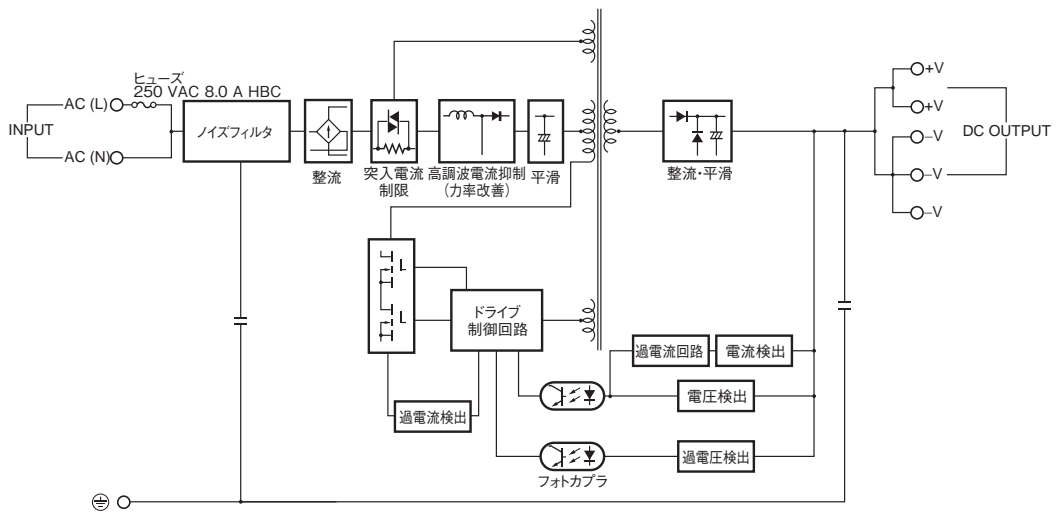

形S8VK-G480□□ (480W)

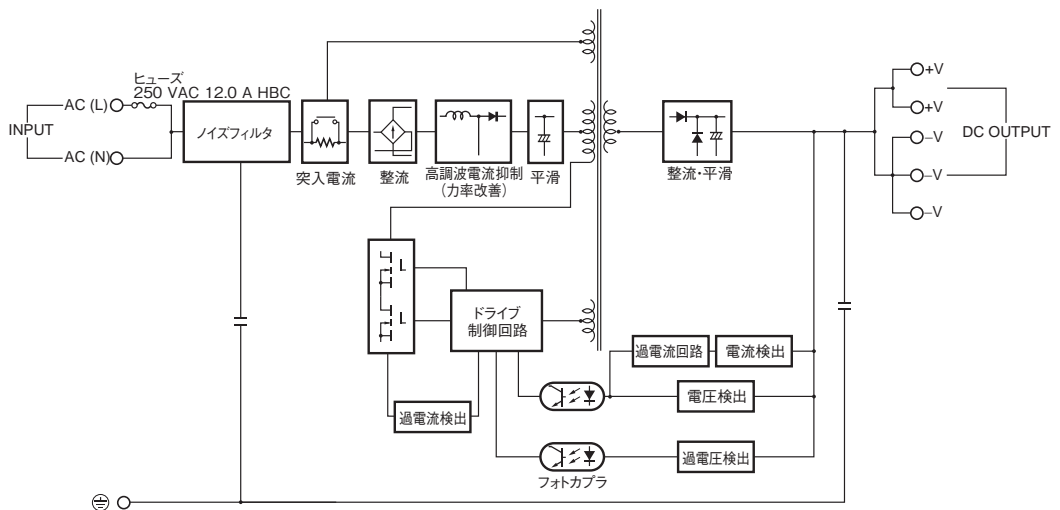

S8VK-G

構造・各部の名称

■各部の名称と働き

15W

形S8VK-G015□□

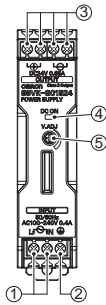

30W

形S8VK-G030□□

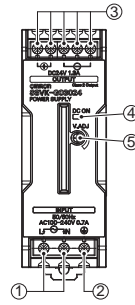

60W

形S8VK-G060□□

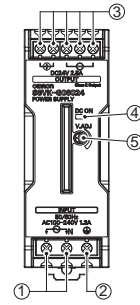

120W

形S8VK-G12024

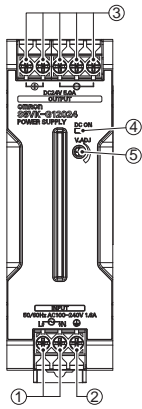

240W

形S8VK-G240□□

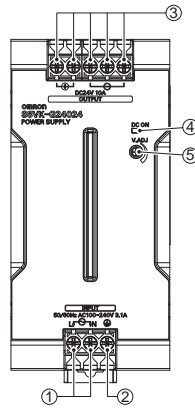

480W

形S8VK-G480□□

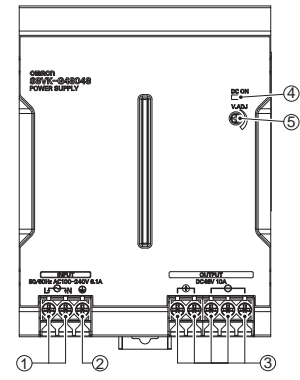

番号	名称	働き
①	入力端子(L)、(N)	入力線を接続します。*1
②	PE(保護接地)端子(⊕)	アース線に接続します。*2
③	直流出力端子(-V)、(+V)	負荷線を接続します。
④	出力表示灯(DC ON: 緑)	直流出力がONのとき点灯(緑)します。
⑤	出力電圧調整トリマ(V.ADJ)	出力電圧の調整を行います。

*1. ヒューズはL側に内蔵されています。DC入力時は(L)側を(+)としてください。

*2. 安全規格で定められたPE(保護接地)端子のため、必ずアースに接続してください。

特性データ

●ディレーティング曲線

15、30、240W

<形S8VK-G015□□/形S8VK-G030□□/形S8VK-G240□□>

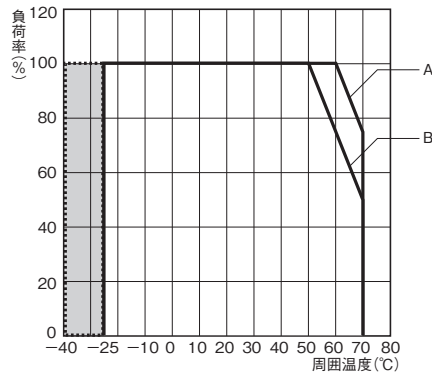

- 注1. AC90V未満は2.5%/Vのディレーティング
 2. DC入力の場合は、上記ディレーティング曲線よりさらに次の係数をかけて負荷を軽減してください。
 形S8VK-G015□□ : 1.0
 形S8VK-G030□□ : 0.9
 形S8VK-G240□□ : 0.8
 3. [] の範囲は入力電圧の投入から定格出力電圧が出るまでに時間がかかります。またリップルノイズの値が3、5ページ記載の範囲外となる場合があります。

- A. 標準取り付け、正面取り付け金具使用時、側面取り付け金具使用時
 B. 上向き取り付け時、横向き取り付け時(横向きは15Wのみ)

60W

<形S8VK-G060□□>

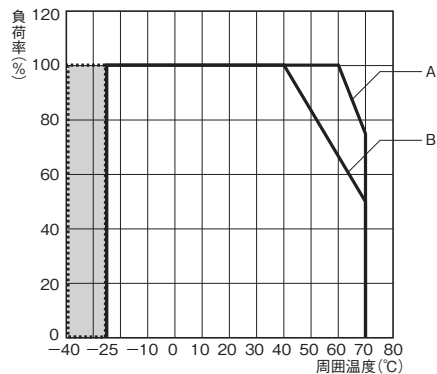

- 注1. AC90V未満は2.5%/Vのディレーティング
 2. DC入力の場合は、上記ディレーティング曲線よりさらに次の係数をかけて負荷を軽減してください。
 形S8VK-G060□□ : 0.9
 3. [] の範囲は入力電圧の投入から定格出力電圧が出るまでに時間がかかります。またリップルノイズの値が4ページ記載の範囲外となる場合があります。

- A. 標準取り付け、正面取り付け金具使用時、側面取り付け金具使用時
 B. 上向き取り付け時

120W

<形S8VK-G12024>

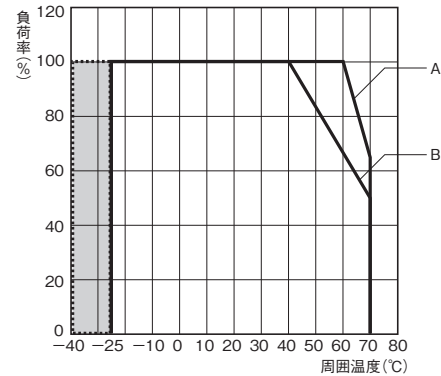

- 注1. AC90V未満は2.5%/Vのディレーティング
 2. DC入力の場合は、上記ディレーティング曲線よりさらに次の係数をかけて負荷を軽減してください。
 形S8VK-G12024 : 0.9
 3. [] の範囲は入力電圧の投入から定格出力電圧が出るまでに時間がかかります。またリップルノイズの値が4ページ記載の範囲外となる場合があります。

- A. 標準取り付け、正面取り付け金具使用時、側面取り付け金具使用時
 B. 上向き取り付け時

480W

<形S8VK-G480□□>

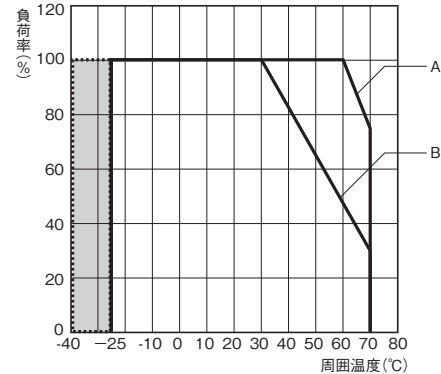

- 注1. AC90V未満は2.5%/Vのディレーティング
 2. DC入力の場合は、上記ディレーティング曲線よりさらに次の係数をかけて負荷を軽減してください。
 形S8VK-G480□□ : 0.8
 3. [] の範囲は入力電圧の投入から定格出力電圧が出るまでに時間がかかります。またリップルノイズの値が5ページ記載の範囲外となる場合があります。

- A. 標準取り付け、正面取り付け金具使用時、側面取り付け金具使用時
 B. 上向き取り付け時

●取り付け状態

(A) 標準取り付け



(B) 上向き取り付け



(C) 横向き取り付け(15Wのみ)

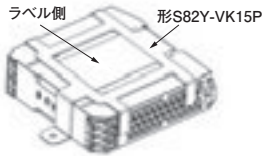

横向き取り付けは形S8VK-G015□□のみ対応可能です。
横向き取り付けでは、取り付け金具(形S82Y-VK15P:別売)をご使用ください。

放熱性が悪化しますので、横向き取り付け状態ではラベル側を必ず上方向にしてください。

●過電流保護機能

負荷電流が定格電流の121%以上になると、自動的に出力電圧を低下させ、短絡電流や過電流から電源自身を保護します。

過電流状態が解除されると、出力電圧は自動的に正常状態に復帰します。

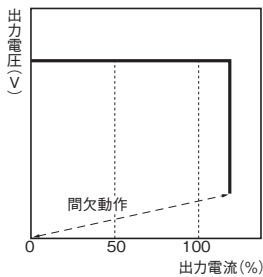

注1. 短絡および過電流状態での使用が継続されると稀に内部部品の劣化・破損となる場合があります。

2. 万一の場合、内部部品の劣化・破損が考えられますので、負荷側の突入電流、過負荷状態が頻繁に発生するアプリケーションには使用しないでください。

●過電圧保護機能

電源内部の帰還回路の故障などで負荷に過大な電圧がかからないように過電圧を検出します。定格出力電圧の約130%以上の過電圧が出力された場合、出力電圧をしゃ断します。復帰は入力電源をOFFし、3分以上放置後、入力電源を再投入してください。

(参考値)

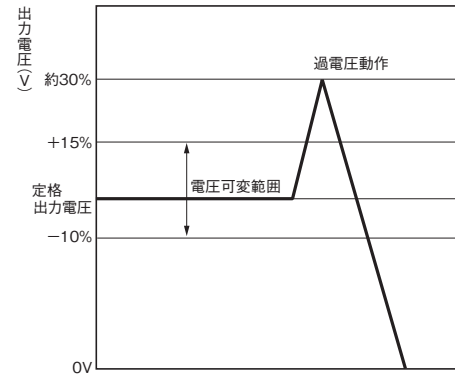

注. 入力電源の再投入は必ず原因を取り除いた後に行ってください。

●突入電流、起動時間、出力保持時間

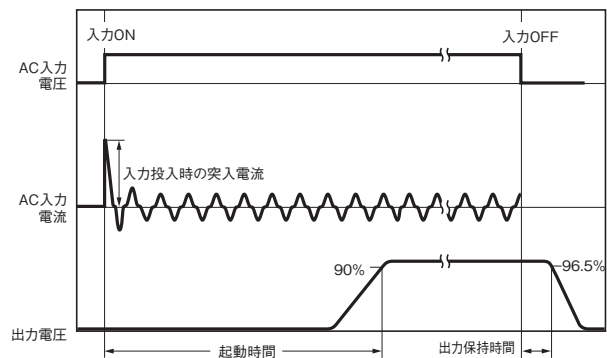

注. 並列運転、冗長運転時は通常の倍の突入電流が流れます。特に突入電流により外付けヒューズが溶断したり、ブレーカが動作しないようヒューズは溶断特性、ブレーカは動作特性を十分確認し、選定ください。

外形寸法

CADデータ マークの商品は、2次元CAD図面・3次元CADモデルのデータをご用意しています。
CADデータは、www.fa.omron.co.jp からダウンロードができます。

(単位：mm)

形S8VK-G015□□ (15W)

CADデータ

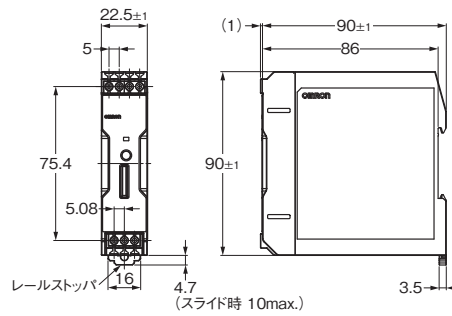

形S8VK-G030□□ (30W)

CADデータ

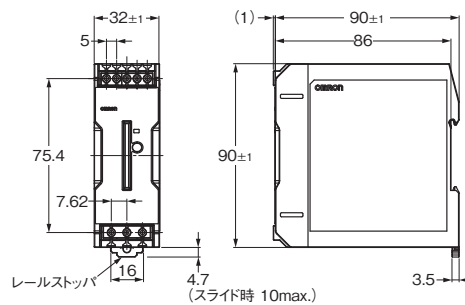

形S8VK-G060□□ (60W)

CADデータ

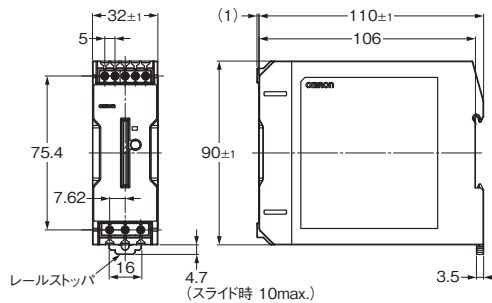

S8VK-G

形S8VK-G12024 (120W)

CADデータ

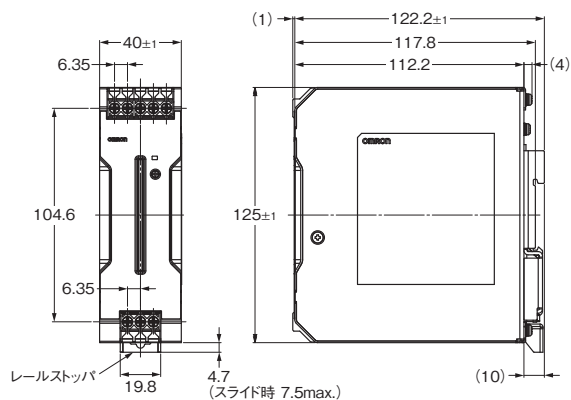

形S8VK-G240□□ (240W)

CADデータ

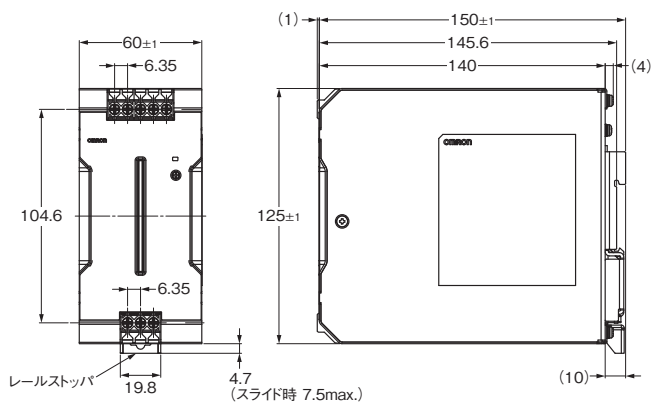

形S8VK-G480□□ (480W)

CADデータ

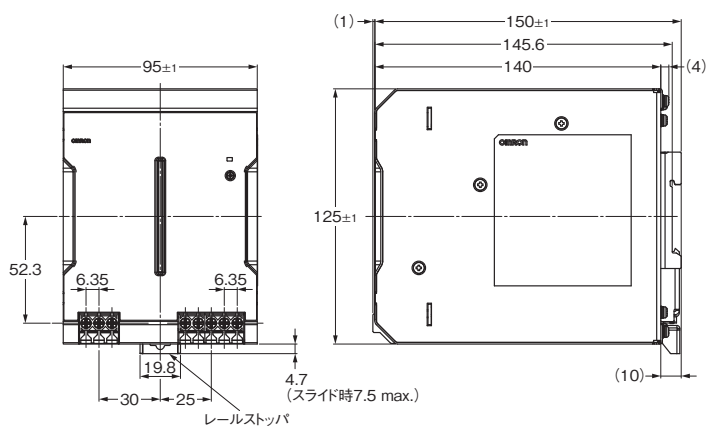

■レール取り付け用別売品

●支持レール(アルミ製)

形PFP-100N
形PFP-50N

CADデータ

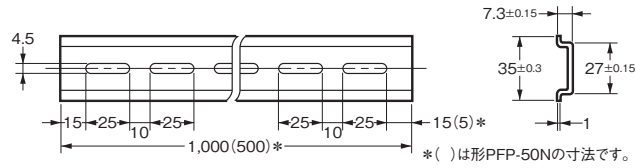
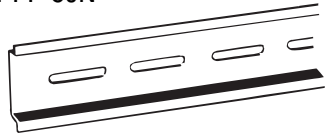

形式	標準価格(¥)
形PFP-100N	910
形PFP-50N	505

●支持レール(アルミ製)

形PFP-100N2

CADデータ

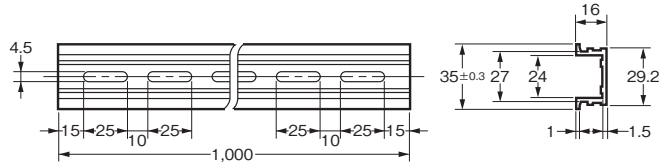
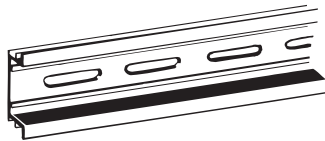

形式	標準価格(¥)
形PFP-100N2	1,180

●止め金具(エンドプレート)

形PFP-M

CADデータ

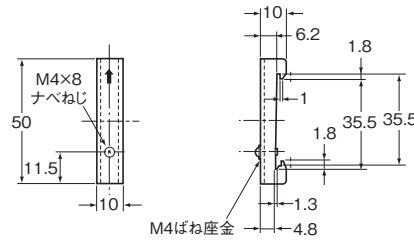
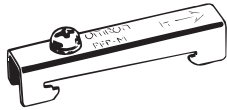

形式	標準価格(¥)
形PFP-M	77

注. 振動・衝撃のかかる可能性のある場合は、アルミの磨耗による金属くずが発生する恐れがありますので、鉄製DINレールをお使いください。

■取り付け金具

商品名称	形式	標準価格(¥)
正面取り付け金具(15、30、60W用)	形S82Y-VS10F	510
正面取り付け金具(120、240、480W用)	形S82Y-VK10F	915
サイド取り付け金具(15W用)	形S82Y-VK15P	825
サイド取り付け金具(30、60W用)	形S82Y-VS10S	770
サイド取り付け金具(120W用)	形S82Y-VK10S	2,450
サイド取り付け金具(240W用)	形S82Y-VK20S	2,700

注. 付属のねじを使用してください。ねじの締め付けトルク(推奨) : 0.5~0.6N・m

種類	形式	寸法	外観
正面 取り付け金具 (15、30、 60W用)	形S82Y-VS10F	<p>CADデータ</p>	
正面 取り付け金具 (120、240、 480W用)	形S82Y-VK10F	<p>CADデータ</p>	<p>〈120Wの場合〉 〈240Wの場合〉</p>
サイド 取り付け金具 (15W用)	形S82Y-VK15P	<p>CADデータ</p>	<p>右サイド取り付け</p>

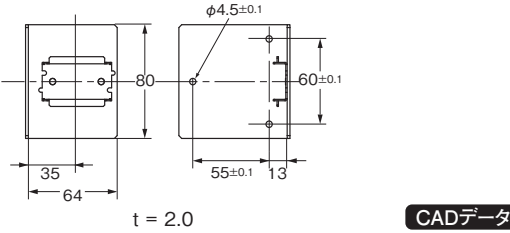
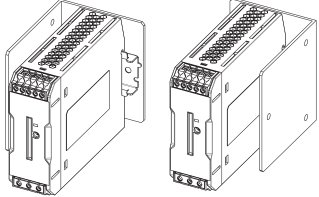
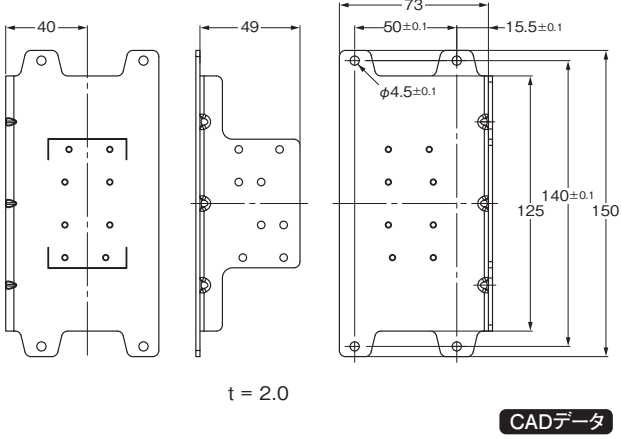
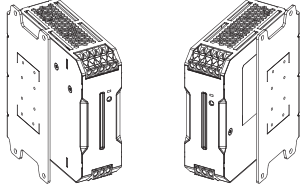
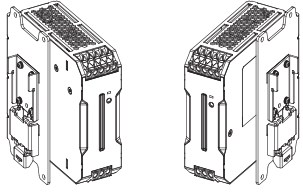
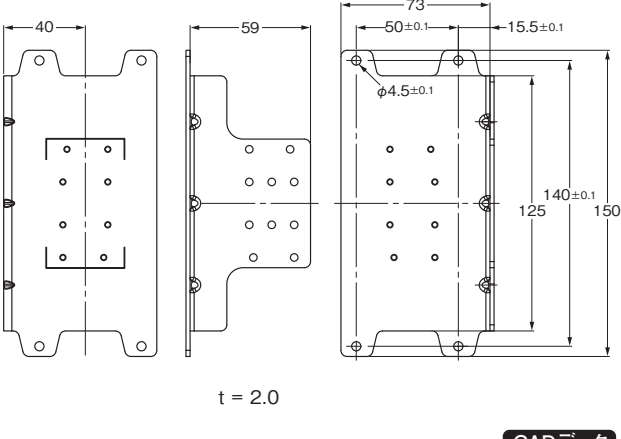
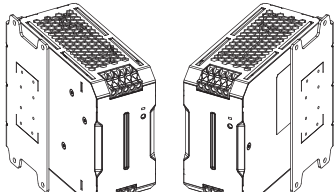
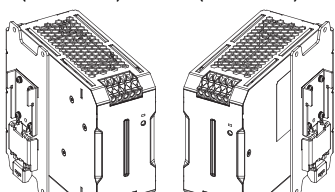
種類	形式	寸法	外観
サイド 取り付け金具 (30、60W用)	形S82Y-VS10S		<p>左サイド取り付け 右サイド取り付け</p> 
サイド 取り付け金具 (120W用)	形S82Y-VK10S		<p>左サイド取り付け 右サイド取り付け</p>  <p>左サイド取り付け (DINレール)* 右サイド取り付け (DINレール)*</p> 
サイド 取り付け金具 (240W用)	形S82Y-VK20S		<p>左サイド取り付け 右サイド取り付け</p>  <p>左サイド取り付け (DINレール)* 右サイド取り付け (DINレール)*</p> 

*本体背面のDINレール取り付け金具を取りはずし、サイド取り付け金具につけ替えることで、サイド取り付け状態でDINレールに取り付けできます。





正しくお使いください

●共通の注意事項については、www.fa.omron.co.jp/をご覧ください。

警告表示の意味

 注意	●注意レベル 正しい取扱いをしなければ、この危険のために、時に軽傷・中程度の傷害を負ったり、あるいは物的損害を受ける恐れがあります。
安全上の要点	製品を安全に使用するために実施または回避すべきことを示します。
使用上の注意	製品が動作不能、誤動作、または性能・機能への悪影響を予防するために実施または回避すべきことを示します。

図記号の意味

	●感電注意 特定の条件において、感電の可能性を注意する通告。
	●高温注意 特定の条件において、高温による傷害の可能性を注意する通告。
	●分解禁止 機器を分解することで感電などの傷害が起こる可能性があるため、分解行為を禁止する通告。
	●一般的な指示 特定しない一般的な行為を指示する通告。

 **注意**

軽度の感電、発火、機器の故障が稀に起こる恐れがあります。分解、改造、修理したり内部に触らないでください。



軽度の火傷が稀に起こる恐れがあります。通電中や電源を切った直後は電源本体に触らないでください。



発火が稀に起こる恐れがあります。端子ねじは規定トルク (0.5~0.6N・m) で締めてください。



感電により軽度の傷害が稀に起こる恐れがあります。通電中は端子に触らないでください。また、配線後、必ず端子カバーを閉めてください。



軽度の感電、発火、機器の故障が稀に起こる恐れがあります。製品の中に金属、導線または、取り付け加工中の切粉などが入らないようにしてください。



安全上の要点

●配線

- ・アースは完全に接続してください。安全規格で定められたPE（保護接地）端子のため、アースが不完全な場合、感電や誤動作の恐れがあります。
- ・軽度の発火が万一の場合起こる恐れがあります。入出力端子など誤配線のないようにご注意ください。
- ・端子締めつけ時に75N以上の力で端子台を押さえつけないでください。
- ・通電前には、加工時に覆ったシートなどを必ず取りはずして放熱に支障がないことを確認ください。
- ・負荷の異常による配線材の発煙・発火を防ぐために下表の線材をご使用ください。

推奨使用線径/断面積と電線剥きしろ

形式	入力		出力		PE		電線剥きしろ
	AWG	単線/撚り線	AWG	単線/撚り線	AWG	単線/撚り線	
形S8VK-G01505	AWG24~12	0.25~4mm ² /0.25~2.5mm ²	AWG20~12	0.5~4mm ² /0.5~2.5mm ²	AWG14~12	2.5~4mm ² /2.5~4mm ²	8~10mm
形S8VK-G01512			AWG22~12	0.35~4mm ² /0.35~2.5mm ²			
形S8VK-G01524			AWG24~12	0.25~4mm ² /0.25~2.5mm ²			
形S8VK-G03005	AWG24~12	0.25~4mm ² /0.25~2.5mm ²	AWG18~12	0.75~4mm ² /0.75~2.5mm ²			
形S8VK-G03012			AWG20~12	0.5~4mm ² /0.5~2.5mm ²			
形S8VK-G03024			AWG22~12	0.35~4mm ² /0.35~2.5mm ²			
形S8VK-G06012	AWG22~12	0.35~4mm ² /0.35~2.5mm ²	AWG18~12	0.75~4mm ² /0.75~2.5mm ²	AWG14~10	2.5~6mm ² /2.5~4mm ²	
形S8VK-G06024			AWG20~12	0.5~4mm ² /0.5~2.5mm ²			
形S8VK-G12024	AWG22~10	0.35~6mm ² /0.35~4mm ²	AWG18~10	0.75~6mm ² /0.75~4mm ²			
形S8VK-G24024	AWG20~10	0.5~6mm ² /0.5~4mm ²	AWG14~10	2.5~6mm ² /2.5~4mm ²			
形S8VK-G24048			AWG18~10	0.75~6mm ² /0.75~4mm ²			
形S8VK-G48024	AWG16~10	1.5~6mm ² /1.5~4mm ²	AWG12~10	4~6mm ² /4mm ²			
形S8VK-G48048			AWG14~10	2.5~6mm ² /2.5~4mm ²			

- ・配線挿入穴、ならびに使用ドライバーは下表のとおりです。

形式	配線挿入穴（右図参照）		使用ドライバー		
	W	L	No.	軸径	長さ
形S8VK-G01505	2.7	2.9	#1	φ3.5mm以下	4.5mm以上
形S8VK-G01512					
形S8VK-G01524					
形S8VK-G03005					
形S8VK-G03012					
形S8VK-G03024					
形S8VK-G06012	2.9	2.9	#2	φ4.9mm以下	10mm以上
形S8VK-G06024					
形S8VK-G12024					
形S8VK-G24024					
形S8VK-G24048					
形S8VK-G48024					
形S8VK-G48048					

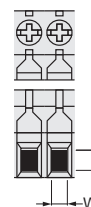

●推奨フェルール端子・工具

適用電線		フェルール 導体長さ (mm)	被覆剥きしろ(mm) (フェルール端子使用時)	推奨フェルール端子		
(mm ²)	(AWG)			フエニックス・ コンタクト製	ワイドモジュラー製	ニチフ製
0.25	24	8	10	AI 0.25-8	H0.25/12	—
		10	12	AI 0.25-10	—	—
0.34	22	8	10	AI 0.34-8	H0.34/12	TE0.5-8
		10	12	AI 0.34-10	—	TE0.5-10
0.50	20	8	10	AI 0.5-8	H0.5/14	TE0.75-8
		10	12	AI 0.5-10	—	TE0.75-10
0.75	18	8	10	AI 0.75-8	H0.75/14	TE1.0-8
		10	12	AI 0.75-10	—	TE1.0-10
1.5	16	8	10	AI 1.5-8	H1.5/14	TE1.5-8
		10	12	AI 1.5-10	—	TE1.5-10
2.5	14	8	10	AI 2.5-8	H2.5/15	TE2.5-8
		10	12	AI 2.5-10	—	TE2.5-10
3.5	12	10	12	AI 4-10	H4.0/18	TE4.0-10
推奨圧着工具				CRIMPFOX10S		

- 注1. 電線被覆外径は推奨フェルール端子の絶縁スリーブ内径よりも小さいことを確認してください。
 2. フェルール端子の加工寸法は、以下の形状に従っていることを確認してください。

AWG24~12

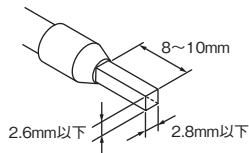

●設置環境

- ・振動・衝撃の激しい場所では使用しないでください。特にコンタクトなどの装置は振動源になりますので、周囲から極力離して設置してください。また、船舶で使用の際は必ず、エンドプレート(形PFP-M)を本体の両端に取りつけて固定してください。
- ・強い高周波ノイズやサージを発生する機器からは離して取りつけてください。

●使用環境および保管環境

- ・周囲温度-40~+85℃、相対湿度0~95%で保管してください。
- ・内部部品の劣化・破損が稀に起こる恐れがありますので、取り付け方向ごとの使用温度範囲を超える状態では使用しないでください。
- ・相対湿度が0~95%の場所で使用してください。
- ・直射日光のあたる場所では使用しないでください。
- ・製品内に液体や異物、腐食性ガスが入る可能性のある場所では使用しないでください。

●取り付け方法

- ・取り付けにあたっては、機器の長期信頼性を向上させるために、放熱に十分留意してください。電源本体周辺に空気が対流するよう十分留意いただき、ディレーティング曲線内でご使用ください。
- ・取り付け加工中に切粉が製品内に入らないようにしてください。

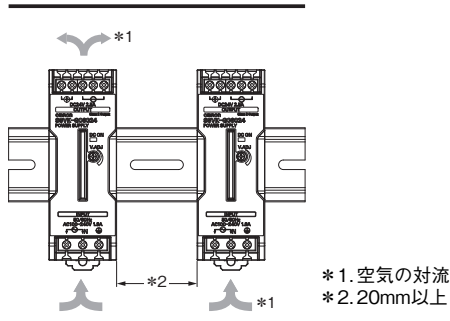

- ・取り付け状態により放熱性が悪化し、稀に内部部品が劣化・破損する恐れがあります。取り付け方向ごとのディレーティング曲線に従ってご使用ください。
- ・横向き取り付けでは取り付け金具をご使用ください。
- ・放熱性が悪化しますので、横向き取り付け状態ではラベル側を必ず上方向にしてください。

●DINレール取り付け

DINレールに取りつける場合は、レールストップがカチッと音がするまで下げ、Ⓐ部をレールの一端にひっかけⒷ方向に押し込んでレールストップを上げてロックしてください。

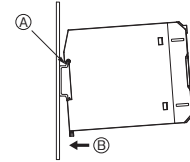

取り外す場合は、Ⓒ部にⒹドライバを差し込み、引き外してください。

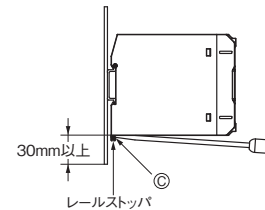

●ピーク電流

全機種

ピーク電流は短時間で定格電流を超える繰り返しピーク電流を保証するものです。

以下の4つのピーク電流の条件を満たせる範囲で使用できます。

- (1)ピーク電流の流れる時間 : t1
- (2)ピーク電流の最大値 : lp
- (3)平均出力電流 : lave
- (4)ピーク電流の流れる時間比率 : Duty

注. ピーク電流の条件

- ・ t1 ≤ 10s
- ・ lp ≤ 定格ピーク電流
- ・ lave ≤ 定格電流

$$\text{Duty} = \frac{t1}{t1 + t2} \times 100 [\%] \leq 30\%$$

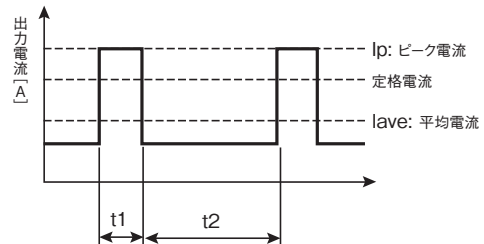

- ・ピーク電流は10秒以上継続しないでください。
- ・また、デューティサイクルは下記の条件を超えて使用しないでください。電源の破損を招く恐れがあります。
- ・ピーク電流1周期の平均電流が定格値を超えないようにしてください。電源の破損を招く恐れがあります。
- ・周囲温度、取り付け方向により、ピーク電流値と負荷軽減を行ってください。

●過電流保護機能について

- ・短絡および過電流状態での使用が継続されると、稀に内部部品の劣化・破損となる場合があります。
- ・万一の場合、内部部品の劣化・破損が考えられますので、負荷側の突入電流、負荷状態が頻繁に発生するアプリケーションには使用しないでください。
- ・過電流保護機能が働いている場合：DC ONランプ(緑)が点滅状態になります。

●バッテリー充電について

負荷にバッテリーを接続される場合は、過電流制限回路および過電圧保護回路を取りつけてください。

●出力電圧調整トリマ(V.ADJ)

- ・出力電圧調整トリマ(V.ADJ)の破損が万一の場合起こる恐れがあります。必要以上に強い力を加えないでください。
- ・出力電圧調整後の出力容量、出力電流は定格出力容量、定格出力電流以下にしてください。

●直列運転について

2台の電源で直列運転が可能です。

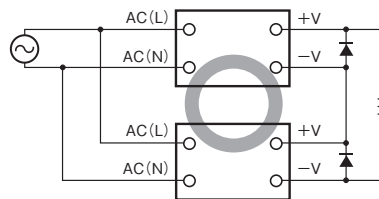

注1. 負荷が短絡した場合、電源ユニット内部に逆電圧がかかります。万一の場合、電源ユニットが劣化・破損する恐れがありますので、図のようにダイオードを接続してください。なお、ダイオードの選定の目安は下記の通りです。

種類	ショットキーバリアダイオード
耐圧 (VRRM)	定格出力電圧の2倍以上
順方向電流 (IF)	定格出力電流の2倍以上

2. 異なる仕様での直列運転は可能ですが、負荷に流れる電流は定格出力電流の小さい方の定格出力電流以下にしてください。

＜±(プラス・マイナス)出力のつくり方＞

・フローティング出力(1次側回路と2次側回路が分離されている)のため、2個の電源にて±出力を作ることができます。

±出力として使用する時は、下図のように同一シリーズ名の電源を接続してください(異なる出力容量、出力電圧の組み合わせは可能です。ただし、負荷に流せる電流は出力容量の小さい方の定格出力電流以下としてください)。

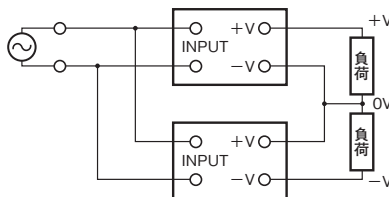

・機種によっては、負荷がサーボモータ、オペアンプなど直列運転になる可能性がある場合に、電源投入時に起動不良が発生し、内部回路が破損する恐れがありますので、下図のようにバイパス用ダイオード(D₁、D₂)を接続してください。

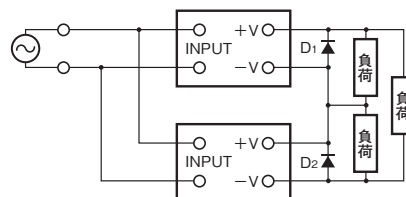

・ダイオードの種類、耐圧、電流の目安は次の通りです。

種類	ショットキーバリアダイオード
耐圧 (VRRM)	定格出力電圧の2倍以上
順方向電流 (IF)	定格出力電流の2倍以上

●並列運転

並列運転は出力電流が1台分では足りない負荷に対して、電源を並列に接続して出力電流を増やすための運転方法です。2台の電源で並列運転が可能です。

- (1) 並列運転は周囲温度が $-25 \sim +40^{\circ}\text{C}$ の範囲でご使用ください。
- (2) 並列運転をする2台は同じ容量の電源にしてください。
- (3) 2台の出力電圧差が50mV以下になるように出力電圧調整トリマ(V. ADJ)にて調整ください。
- (4) 2台の電源の出力電流がバランスできていないとき、出力電圧の高い方の電源が過電流保護状態で動作し、寿命が極端に短くなる場合がありますので、2台の電源の出力電圧差を調整した後に、電流がバランス良く出力されていることをご確認ください。
- (5) 並列運転時は、UL1310のClass2出力の対象外です。
- (6) 2台の電源と負荷間の電圧降下が同一になるよう、負荷接続電線の長さ、太さを同じにしてください。
- (7) 15W~240Wの形S8VK-Gを並列運転する際に、急激な負荷変動(負荷の起動・遮断時を含む)により出力電圧が数V低下する場合があります。動作が不安定になる場合は、図のように形S8VK-Rをご利用ください。形S8VK-Rの仕様ならびに容量毎の対応形式は形S8VK-Rデータシート(カタログ番号:SGTC-057)をご参照ください。

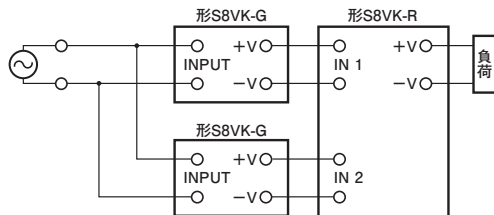

- (8) 480Wの形S8VK-Gを並列運転する場合に、急激な負荷変動(負荷の起動・遮断時を含む)により出力電圧が数V低下する場合があります。動作が不安定になる場合は、図のようにダイオードを接続してください。

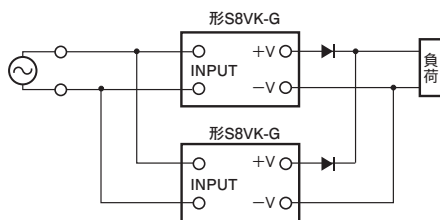

・ダイオードの種類、耐圧、電流の目安は次の通りです。

種類	ショットキーバリアダイオード
耐圧 (VRRM)	定格出力電圧の2倍以上
順方向電流 (If)	定格出力電流の2倍以上

●バックアップ運転について

同機種2台をご使用の場合、バックアップ運転は可能です。これにより、1台が故障した場合でも、残りの1台で運転が継続できます。

負荷容量の最大が電源1台を超えないようにしてください。バックアップ運転の場合、図のように形S8VK-Rをご利用ください。

形S8VK-Rの仕様ならびに容量毎の対応形式は形S8VK-Rデータシート(カタログ番号:SGTC-057)をご参照ください。

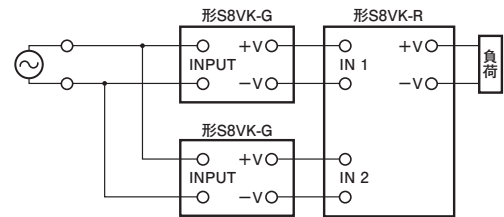

●出力電圧が出ない場合

過電流保護または、過電圧保護が機能している可能性があります。また、入力に雷サージなどの大きなサージ電圧が印加された場合は、内部保護回路が機能している可能性も考えられます。

以下の2点を確認後も出力電圧が出ない場合は、当社までお問い合わせください。

・過電流保護の確認方法

負荷が過電流状態(短絡含む)になっていないかを(負荷線をはずして)確認してください。

・過電圧保護、内部保護の確認方法

いったん入力電源をOFFし、3分以上放置後、入力電源を再投入してください。

●入力投入時の音について

〈120、240、480W〉

高調波電流抑制回路を搭載しているため、入力投入時に音がすることがありますが、内部電圧が安定するまでの過渡的なものであり製品としては異常ありません。

S8VK-G

無償保証期間と無償保証範囲

〔無償保証期間〕

納入品の保証期間は当社工場出荷後3年と致します。

〔無償保証範囲〕

次の範囲を使用条件とします。

1. 平均使用温度40℃以下(本体周囲温度)
2. 平均負荷率80%以下
3. 取り付け方法：標準取り付け

※ただし最大定格はディレーティング曲線の範囲内とします。

上記保証期間中に当社側の責により故障を生じた場合は、その商品の故障部分の交換または修理を、その商品のご購入あるいは納品場所において無償で行わせていただきます。

ただし、次に該当する場合は、この保証の対象範囲から除外させていただきます。

- (1) 本カタログまたは別途取り交わした仕様書などにて確認された以外の、不適当な条件・環境・取り扱い並びに使用による場合。
- (2) 故障の原因が納入品以外の事由による場合。
- (3) 当社以外による分解・改造または修理による場合。
- (4) 商品本来の使い方以外の使用による場合。
- (5) 当社出荷当時の科学・技術の水準では予見できなかった事由による場合。
- (6) その他、天災、災害など当社側の責ではない原因による場合。

なお、ここでいう保証は、納入品単体の保証を意味するもので、納入品の故障により誘発される損害は保証範囲外です。

予防保全のための推奨交換時期と定期的な交換のお奨め

予防保全のための推奨交換時期は商品の使用設置環境等に大きく影響されますが、推奨交換時期は7年～10年(*)を目安にしてください。お客様での商品寿命を超えてのご使用による故障や事故などを防止するためにも、推奨交換時期内での早めの交換をお奨めいたします。ただし、推奨交換時期はあくまでご参考情報であり、商品の寿命を保証するものではありません。

商品には多くの電子部品が搭載されており、これらの部品全てが正常に動作することにより、本来の機能・性能を発揮することができます。しかし、アルミ電解コンデンサは稼働時の周囲温度の影響が大きく、周囲温度が10℃上昇すると寿命が1/2に短くなります(アレニウスの法則)。電解コンデンサが容量低下の寿命になると、製品の故障や事故につながる恐れがあります。そのため、一定期間を経過する毎に商品の交換を実施いただき、装置の故障や事故を出来る限り未然に防止するようお奨めします。

*定格入力電圧、負荷率50%以下、周囲温度40℃以下、標準取り付け状態の場合です。

なお、当機種では上記の条件で期待寿命が10年以上となるように設計しています。

オムロン商品ご購入のお客様へ

ご承諾事項

平素はオムロン株式会社(以下「当社」)の商品をご愛用いただき誠にありがとうございます。
「当社商品」のご購入について特別の合意がない場合には、お客様のご購入先にかかわらず、本ご承諾事項記載の条件を適用いたします。ご承諾のうえご注文ください。

1. 定義

本ご承諾事項中の用語の定義は次のとおりです。

- ① 「当社商品」: 「当社」のFAシステム機器、汎用制御機器、センシング機器、電子・機構部品
- ② 「カタログ等」: 「当社商品」に関する、ベスト制御機器オムロン、電子・機構部品総合カタログ、その他のカタログ、仕様書、取扱説明書、マニュアル等であって電磁的方法で提供されるものも含まれます。
- ③ 「利用条件等」: 「カタログ等」に記載の、「当社商品」の利用条件、定格、性能、動作環境、取り扱い方法、利用上の注意、禁止事項その他
- ④ 「お客様用途」: 「当社商品」のお客様におけるご利用方法であって、お客様が製造する部品、電子基板、機器、設備またはシステム等への「当社商品」の組み込み又は利用を含みます。
- ⑤ 「適合性等」: 「お客様用途」での「当社商品」の(a)適合性、(b)動作、(c)第三者の知的財産の非侵害、(d)法令の遵守および(e)各種規格の遵守

2. 記載事項のご注意

「カタログ等」の記載内容については次の点をご理解ください。

- ① 定格値および性能値は、単独試験における各条件のもとで得られた値であり、各定格値および性能値の複合条件のもとで得られる値を保証するものではありません。
- ② 参考データはご参考として提供するもので、その範囲で常に正常に動作することを保証するものではありません。
- ③ 利用事例はご参考です。 「当社」は「適合性等」について保証いたしかねます。
- ④ 「当社」は、改善や当社都合等により、「当社商品」の生産を中止し、または「当社商品」の仕様を変更することがあります。

3. ご利用にあたってのご注意

ご採用およびご利用に際しては次の点をご理解ください。

- ① 定格・性能ほか「利用条件等」を遵守しご利用ください。
- ② お客様自身にて「適合性等」をご確認いただき、「当社商品」のご利用の可否をご判断ください。
「当社」は「適合性等」を一切保証いたしかねます。
- ③ 「当社商品」がお客様のシステム全体の中で意図した用途に対して、適切に配電・設置されていることをお客様ご自身で、必ず事前に確認してください。
- ④ 「当社商品」をご使用の際には、(i) 定格および性能に対し余裕のある「当社商品」のご利用、冗長設計などの安全設計、(ii) 「当社商品」が故障しても、「お客様用途」の危険を最小にする安全設計、(iii) 利用者に危険を知らせるための、安全対策のシステム全体としての構築、(iv) 「当社商品」および「お客様用途」の定期的な保守、の各事項を実施してください。
- ⑤ 「当社」はDDoS攻撃(分散型DoS攻撃)、コンピュータウイルスその他の技術的な有害プログラム、不正アクセスにより、「当社商品」、インストールされたソフトウェア、またはすべてのコンピュータ機器、コンピュータプログラム、ネットワーク、データベースが感染したとしても、そのことにより直接または間接的に生じた損失、損害その他の費用について一切責任を負わないものとします。
お客様自身にて、(i) アンチウイルス保護、(ii) データ入出力、(iii) 紛失データの復元、(iv) 「当社商品」またはインストールされたソフトウェアに対するコンピュータウイルス感染防止、(v) 「当社商品」に対する不正アクセス防止についての十分な措置を講じてください。
- ⑥ 「当社商品」は、一般工業製品向けの汎用品として設計製造されています。
従いまして、次に掲げる用途での使用は意図しておらず、お客様が「当社商品」をこれらの用途に使用される際には、「当社」は「当社商品」に対して一切保証をいたしません。ただし、次に掲げる用途であっても「当社」の意図した特別な商品用途の場合や特別の合意がある場合は除きます。
(a) 高い安全性が必要とされる用途(例:原子力制御設備、燃焼設備、航空・宇宙設備、鉄道設備、昇降設備、娯楽設備、医用機器、安全装置、その他生命・身体に危険が及びうる用途)
(b) 高い信頼性が必要な用途(例:ガス・水道・電気等の供給システム、24時間連続運転システム、決済システムほか権利・財産を取扱う用途など)
(c) 厳しい条件または環境での用途(例:屋外に設置する設備、化学的汚染を被る設備、電磁的妨害を被る設備、振動・衝撃を受ける設備など)
(d) 「カタログ等」に記載のない条件や環境での用途
- ⑦ 上記3. ⑥(a)から(d)に記載されている他、「本カタログ等」記載の商品」は自動車(二輪車含む。以下同じ)向けではありません。自動車に搭載する用途には利用しないでください。自動車搭載用商品については当社営業担当者にご相談ください。

4. 保証条件

「当社商品」の保証条件は次のとおりです。

- ① 保証期間: ご購入後1年間といたします。(ただし「カタログ等」に別途記載がある場合を除きます。)
- ② 保証内容: 故障した「当社商品」について、以下のいずれかを「当社」の任意の判断で実施します。
(a) 当社保守サービス拠点における故障した「当社商品」の無償修理(ただし、電子・機構部品については、修理対応は行いません。)
(b) 故障した「当社商品」と同数の代替品の無償提供
- ③ 保証対象外: 故障の原因が次のいずれかに該当する場合は、保証いたしません。
(a) 「当社商品」本来の使い方以外のご利用
(b) 「利用条件等」から外れたご利用
(c) 本ご承諾事項「3. ご利用にあたってのご注意」に反するご利用
(d) 「当社」以外による改造、修理による場合
(e) 「当社」以外によるソフトウェアプログラムによる場合
(f) 「当社」からの出荷時の科学・技術の水準では予見できなかった原因
(g) 上記のほか「当社」または「当社商品」以外の原因(天災等の不可抗力を含む)

5. 責任の制限

本ご承諾事項に記載の保証が、「当社商品」に関する保証のすべてです。

「当社商品」に関連して生じた損害について、「当社」および「当社商品」の販売店は責任を負いません。

6. 輸出管理

「当社商品」または技術資料を、輸出または非居住者に提供する場合は、安全保障貿易管理に関する日本および関係各国の法令・規制を遵守ください。お客様が法令・規則に違反する場合には、「当社商品」または技術資料をご提供できない場合があります。

オムロン株式会社 インダストリアルオートメーションビジネスカンパニー

製品に関するお問い合わせ先

お客様
相談室

フリー
通話

0120-919-066

携帯電話・IP電話などではご利用いただけ
ませんので、右記の電話番号へおかけください。

055-982-5015
(通話料がかかります)

クイック
オムロン

受付時間：9:00～19:00 (12/31～1/3を除く)

オムロンFAクイックチャット

www.fa.omron.co.jp/contact/tech/chat/

技術相談員にチャットでお問い合わせいただけます。(I-Webメンバーズ限定)

受付時間：平日9:00～12:00 / 13:00～17:00 (土日祝日・年末年始・当社休業日を除く)
※受付時間、営業日は変更の可能性がございます。最新情報はリンク先をご確認ください。



その他のお問い合わせ：納期・価格・サンプル・仕様書は貴社のお取引先、または貴社担当オムロン販売員にご相談ください。オムロン制御機器販売店やオムロン販売拠点は、Webページでご案内しています。



オムロン制御機器の最新情報をご覧ください。緊急時のご購入にもご利用ください。 www.fa.omron.co.jp

本誌には主に機種のご選定に必要な内容を掲載しており、ご使用上の注意事項等を掲載していない製品も含まれています。
本誌に注意事項等の掲載のない製品につきましては、ユーザーズマニュアル掲載のご使用上の注意事項等、ご使用の際に必要な内容を必ずお読みください。

- 本誌に記載の標準価格はあくまで参考であり、確定されたユーザ購入価格を表示したものではありません。本誌に記載の標準価格には消費税が含まれておりません。
- 本誌にオープン価格の記載がある商品については、標準価格を決めていません。
- 本誌に記載されているアプリケーション事例は参考用ですので、ご採用に際しては機器・装置の機能や安全性をご確認の上、ご使用ください。
- 本誌に記載のない条件や環境での使用、および原子力制御・鉄道・航空・車両・燃焼装置・医療機器・娯楽機械・安全機器、その他人命や財産に大きな影響が予測されるなど、特に安全性が要求される用途に使用される際には、当社の意図した特別な商品用途の場合や特別の合意がある場合を除き、当社は当社商品に対して一切保証をいたしません。
- 本製品の内、外国為替及び外国貿易法に定める輸出許可、承認対象貨物(又は技術)に該当するものを輸出(又は非居住者に提供)する場合は同法に基づく輸出許可、承認(又は役務取引許可)が必要です。
- 規格認証/適合対象機種などの最新情報につきましては、当社Webサイト(www.fa.omron.co.jp)の「規格認証/適合」をご覧ください。

オムロン商品のご用命は